



Снегоочиститель Power Max 926/928/1028 OXE для работы в сложных условиях

Номер модели 38820—Заводской номер 313000001 и до

Номер модели 38822—Заводской номер 313000001 и до

Номер модели 38824—Заводской номер 313000001 и до

Руководство оператора

Введение

Данный снегоочиститель предназначен для использования как владельцами жилых домов, так и профессиональными операторами, работающими по найму. Он рассчитан на уборку снега с поверхностей с твердым покрытием, таких как проезды и тротуары, и других поверхностей для передвижения по жилым или коммерческим объектам. Снегоочиститель используется только для удаления снега.

Прочитайте внимательно данное руководство для того, чтобы научиться правильно использовать и обслуживать устройство, не допуская его повреждения и предотвращения травмирования. Вы несете ответственность за правильное и безопасное использование устройства.

Вы можете связаться с компанией Toro непосредственно через веб-сайт www.Toro.com для получения информации по машинам и принадлежностям, чтобы найти дилера или зарегистрировать вашу машину.

При возникновении необходимости в техническом обслуживании, запасных частях, выпущенных фирмой Toro, или в дополнительной информации вам следует обратиться к уполномоченному дилеру по техническому обслуживанию или в отдел технического обслуживания фирмы Toro. Будьте готовы указать модель и заводской номер машины. Рисунок 1 указывает место на устройстве, где представлены его модель и серийный номер. Запишите номера в предусмотренном для этого месте.



Рисунок 1

1. Место указания названия модели и серийного номера

Номер модели _____

Заводской номер _____

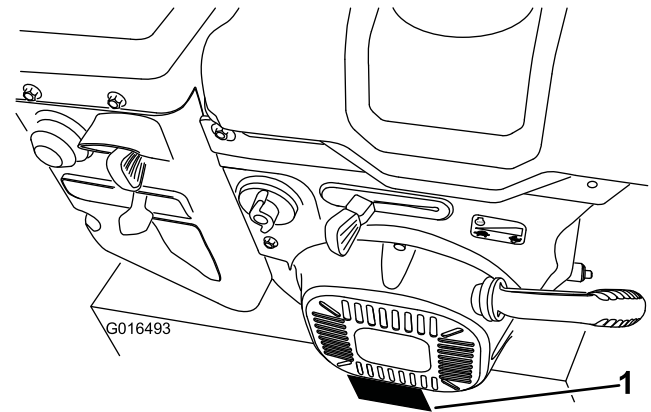
В настоящем руководстве указаны потенциальные опасности, связанные с устройством, и даны рекомендации по соблюдению безопасности, обозначенные символом предупреждения об опасности (Рисунок 2), который извещает об опасном состоянии, которое может привести к травме или летальному исходу, если пользователь не будет соблюдать рекомендуемые меры предосторожности.



Рисунок 2

1. Символ предупреждения об опасности

Для выделения информации в данном руководстве используются два слова. **Важная информация** – привлекает внимание к специальной информации, относящейся к механической части устройства, и **Примечание** – выделяет общую информацию, требующую специального внимания.



Система искрообразования соответствует канадскому стандарту ICES-002.

Содержание

Введение	1
Обучение	3
Подготовка.....	3
Эксплуатация	3
Чистка засоренного желоба для выброса снега.....	4
Техническое обслуживание и хранение	4
Правила безопасности снегоочистителя Того.....	4
Звуковое давление	5
Уровень звукового давления.....	5
Вибрация	5
Наклейки с правилами техники безопасности и инструкциями	6
Сборка	8
1 Установка верхней рукоятки	9
2 Монтаж концов троса муфты свободного хода.....	9
3 Монтаж механизма управления тягой	10
4 Установка штока управления желобом	11
5 Присоединение провода к фаре.....	12
6 Заправка двигателя маслом	13
7 Проверка давления в шинах	13
8 Проверка полозьев и скребка	13
9 Проверка работы привода тяги	14
Знакомство с изделием	15
Эксплуатация	16
Заправка топливного бака	16
Запуск двигателя.....	17
Останов двигателя	19
Эксплуатация привода тяги	20
Использование рычагов муфт свободного хода.....	20
Работа переключателя скоростей	21
Работа привода шнека/крыльчатки	21
Использование рукоятки Quick Stick®	21
Устранение засорения желоба для выброса	22
Предупреждение замерзания.....	22
Советы по эксплуатации	23
Техническое обслуживание	24
Рекомендуемый график(и) технического обслуживания	24
Подготовка к операциям технического обслуживания	24
Проверка уровня масла в двигателе	24
Проверка и регулировка полозьев.....	25
Контроль и регулировка тягового тросика.....	25
Проверка уровня масла в редукторе шнека.....	26
Замена масла в двигателе	26
Замена свечи зажигания	27
Регулировка фиксатора желоба для выброса снега.....	28

Замена приводных ремней	28
Замена лампы фары	28
Хранение	30
Подготовка снегоочистителя к хранению	30
Расконсервация снегоочистителя после хранения	30
Поиск и устранение неисправностей	31

Техника безопасности

Данная машина соответствует (или превосходит) требованиям технических характеристик ISO 8437 Международной организации стандартизации (International Standards Organization), действовавших в период производства машины.

Перед пуском двигателя изучите руководство и усвойте его содержание.

▲ Это символ предупреждения об опасности. Он используется для того, чтобы предупредить вас о потенциальной опасности получения травм. Во избежание травм (в т.ч. со смертельным исходом) соблюдайте все указания по технике безопасности.

Неправильная эксплуатация или обслуживание данного снегоочистителя может привести к травме или смерти. Для того, чтобы избежать такого исхода, соблюдайте изложенные ниже правила техники безопасности.

Обучение

- Перед началом эксплуатации данного устройства прочитайте, усвойте и выполняйте все указания, которые имеются на корпусе машины, и в руководстве(ах). Подробно ознакомьтесь с органами управления и правильным использованием оборудования. Усвойте порядок остановки устройства и быстрого отключения органов управления.
- Не позволяйте детям пользоваться снегоочистителем. Не позволяйте пользоваться устройством взрослым, не прошедшим инструктаж.
- На обрабатываемой площади запрещено присутствие посторонних лиц, детей и животных.
- Соблюдайте осторожность для того, чтобы не поскользнуться и не упасть, особенно при перемещении в обратном направлении.

Подготовка

- Тщательно осмотрите площадку, на которой будет использоваться машина, и удалите из рабочей зоны коврики для ног, санки, доски, провода и другие посторонние предметы.
- Перед пуском двигателя произведите расцепление всех муфт и установку их в нейтральное положение.
- Не включайте устройство, если на вас не надета зимняя одежда. Оператору запрещено носить свободную одежду во избежание попадания частей одежды в движущиеся части оборудования. Надевайте обувь, которая обеспечивает устойчивое положение на скользкой поверхности.

- Соблюдайте осторожность при обращении с топливом, которое обладает повышенной воспламеняемостью.
 - Используйте штатную емкость для топлива.
 - Никогда не заправляйте топливом работающий или горячий двигатель.
 - Заправляйте топливный бак на открытом воздухе, соблюдая крайнюю осторожность. Никогда не заправляйте топливный бак в помещении.
 - Запрещается заправлять емкости, находящиеся внутри транспортного средства, на платформе грузовика или трейлера с пластиковым настилом. Перед заполнением ставьте емкости на землю, в стороне от вашего транспортного средства.
 - По возможности, снимайте оборудование, имеющее бензиновый двигатель, с грузовика или трейлера, и заправляйте его на земле. При отсутствии такой возможности заправлять такое оборудование на трейлере следует из переносной емкости, а не с помощью заправочного пистолета.
 - Заправочный пистолет должен касаться ободка горловины бака с топливом или емкости до окончания заправки. Не используйте пистолет с краном "Открыто – Закрыто".
 - В случае попадания топлива на одежду немедленно переоденьтесь.
 - Надежно завинчивайте крышки бензинового бака и вытирайте следы пролитого топлива.
- Для всех устройств с электрическими стартерами используйте удлинительные шнуры и розетки, рекомендованные изготовителем.
- Отрегулируйте кожух коллектора для обеспечения необходимого расстояния до поверхности, покрытой галькой или щебнем.
- Никогда не пытайтесь производить какие-либо регулировки при работающем двигателе (за исключением тех, которые специально рекомендованы разработчиком).
- Во время работы и при выполнении операций регулировки или ремонта всегда надевайте защитные очки или щитки для защиты глаз от попадания посторонних предметов, которые могут быть выброшены машиной.

Эксплуатация

- Не держите руки и не ставьте ноги рядом с вращающимися частями машины или под ними. Не загораживайте отверстие для выброса снега.
- Соблюдайте чрезвычайную осторожность при работе или пересечении проездов, покрытых гравием, пешеходных дорожек или дорог. Остерегайтесь

невидимых препятствий и будьте внимательны по отношению к дорожному движению.

- После столкновения с посторонним предметом заглушите двигатель, извлеките ключ зажигания из замка и внимательно осмотрите снегоочиститель с целью выявления повреждений, и устраните повреждение, прежде чем продолжить работу снегоочистителя.
- При появлении ненормальных вибраций машины остановите двигатель и немедленно произведите проверку с целью выявления причины вибраций. Обычно вибрация является признаком неисправности.
- Выключайте двигатель каждый раз, когда вы покидаете свое рабочее место для устранения засорения кожуха шнека/крыльчатки или желоба для выброса снега, либо для проведения ремонта, регулировки или осмотра машины.
- При выполнении очистки, ремонта или осмотра заглушите двигатель и убедитесь в том, что шнек/крыльчатка и все движущиеся части машины остановлены. Отсоедините провод свечи зажигания, и держите его в стороне от свечи для исключения случайного пуска двигателя.
- Продолжительная работа двигателя в закрытом помещении запрещена. Допускается запуск двигателя в помещении для последующего использования машины за его пределами, а также с целью заезда в помещение и выезда из него. Открывайте наружные двери, так как выхлопные газы представляют опасность.
- Соблюдайте особую осторожность при изменении направления движения, находясь на склоне.
- Никогда не используйте снегоочиститель, не установив соответствующие ограждения и другие защитные приспособления в месте работы.
- Никогда не направляйте желоб в сторону людей или предметов, которым может быть нанесен ущерб. Не подпускайте к снегоочистителю детей и животных.
- Не перегружайте машину, пытаясь увеличить скорость уборки снега.
- Никогда не включайте высокие скорости транспортировки, если машина находится на скользкой поверхности. Смотрите назад и соблюдайте осторожность при движении задним ходом.
- Отключайте электропитание от шнека/крыльчатки при транспортировке снегоочистителя, или когда он не используется.
- Используйте только приспособления и принадлежности, одобренные изготовителем снегоочистителя (такие как балансировочные грузы колес, противовесы или кабины).
- Никогда не используйте снегоочиститель в условиях слабой видимости или при низкой освещенности.

Обеспечьте надежную опору для ног и крепко держите рукоятки управления. Двигайтесь шагом; никогда не переходите на бег.

- Никогда не прикасайтесь к прогретому двигателю и глушителю.

Чистка засоренного желоба для выброса снега

▲ ПРЕДУПРЕЖДЕНИЕ

Касание рукой лопастей вращающегося ротора внутри желоба для выброса снега является наиболее частой причиной травмирования при использовании снегоочистителем. Никогда не чистите рукой желоб для выброса снега.

Для чистки желоба:

- **Заглушите двигатель!**
- Подождите 10 секунд для того, чтобы лопасти ротора остановились.
- Никогда не производите чистку рукой, а используйте специальный инструмент, смонтированный на снегоочистителе.

Техническое обслуживание и хранение

- Как можно чаще проверяйте затяжку всех крепежных деталей для поддержания оборудования в безопасном рабочем состоянии.
- Никогда не храните машину с заполненным топливным баком в здании, где имеются такие источники воспламенения, как разогретые водонагреватели, обогреватели помещений или сушилки для одежды. Дайте двигателю остыть перед постановкой его на хранение в каком-либо помещении.
- Каждый раз перед подготовкой снегоочистителя для длительного хранения внимательно изучите инструкции, содержащиеся в *руководстве пользователя*.
- Сохраняйте или заменяйте, в случае необходимости, таблички с правилами техники безопасности и инструкциями.

Правила безопасности снегоочистителя Toro

Следующий перечень содержит сведения по технике безопасности машин компании Toro или другую информацию, относящуюся к технике безопасности, которую вы должны знать.

- **Вращающийся шнек или крыльчатка может стать причиной травматической ампутации или серьезного повреждения пальцев и кистей рук.** При работе снегоочистителя займите положение перед рукоятками управления и держитесь в стороне от отверстия для выброса снега. **Лицо, руки, ноги и другие части тела оператора или одежда должны находиться на безопасном расстоянии от движущихся или вращающихся частей машины.**
- Перед регулировкой, чисткой, осмотром, поиском и устранением неисправностей или ремонтом машины **выключите двигатель, выньте ключ и подождите остановки всех движущихся частей. Отсоедините провод от свечи зажигания и отведите его в сторону от свечи для предотвращения случайного запуска двигателя.**
- **Перед тем, как покинуть рабочее место, выключите двигатель, выньте ключ зажигания и подождите, пока остановятся все движущиеся части.**
- Для чистки желоба, находясь на рабочем месте оператора, опустите левый рычаг управления приводом. При работающих шнеке и крыльчатке нажмите вниз на рукоятки для того, чтобы поднять переднюю часть снегоочистителя на несколько дюймов (сантиметров) над мостовой. Затем быстро поднимите рукоятки для того, чтобы передняя часть снегоочистителя ударилась о мостовую. В случае необходимости повторяйте эту операцию до тех пор, пока из желоба не появится струя снега.
- Если не удалось прочистить желоб ударом передней части машины о мостовую, **выключите двигатель, дождитесь остановки всех движущихся частей и используйте специальный инструмент для чистки желоба; никогда не производите очистку руками.**
- Если щиток, предохранительное устройство или табличка повреждены, утеряны или стали неразборчивыми, произведите их ремонт или замену до начала работы.
- **Курить** во время выполнения операций с бензином запрещается.
- **Не** используйте снегоочиститель на крыше.
- Держитесь на безопасном расстоянии от двигателя во время его работы и вскоре после его останова, поскольку разогревание его частей во время работы может стать причиной ожогов.



Рисунок 3

1. Символ, выштампованный на тепловом экране глушителя

- Выполняйте только те операции технического обслуживания, которые указаны в настоящем руководстве. Перед выполнением любой операции технического обслуживания или регулировки выключите двигатель, выньте ключ зажигания, и отсоедините провод от свечи зажигания. При необходимости выполнения капитального ремонта обращайтесь к уполномоченному дилеру по техническому обслуживанию.
- Не изменяйте настройки регулятора оборотов двигателя.
- Перед подготовкой снегоочистителя для хранения на срок более 30 дней слейте топливо из топливного бака с целью безопасности. Храните топливо в штатной емкости. Перед постановкой снегоочистителя на хранение выньте ключ зажигания.
- Приобретайте запасные детали и вспомогательные приспособления, выпускаемые только компанией Toro.

Звуковое давление

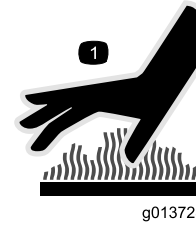
Уровень звукового давления данной машины на левое ухо оператора составляет 87,5 дБА (модели 38820 и 38822) и 87,3 дБА (модель 38824), на правое ухо – 86,6 дБА (модели 38820 и 38822) и 85,7 дБА (модель 38824). Определение уровня звукового давления производилось согласно методикам, описанным в EN 11201.

Уровень звукового давления

Гарантированный предельный уровень звуковой мощности данной машины составляет 103 дБА (модели 38820 и 38822) и 105 дБА (модель 38824). Определение уровня звукового давления производилось согласно методикам, описанным в EN 3744.

Вибрация

Измеренный уровень вибраций, воздействующих на левую руку, составляет 3,8 м/с² (модели 38820 и 38822) и 4,7 м/с² (модель 38824).

Измеренный уровень вибраций, воздействующих на правую руку, составляет 4,8 м/с² (модели 38820 и 38822) и 5,6 м/с² (модель 38824).

Определение уровня вибрации производилось согласно методикам, описанным в EN 20643.

Наклейки с правилами техники безопасности и инструкциями

Внимание: Таблички с указаниями и инструкциями по технике безопасности располагаются рядом с частями машины, являющимися потенциальными источниками опасности. Заменяйте поврежденные таблички.

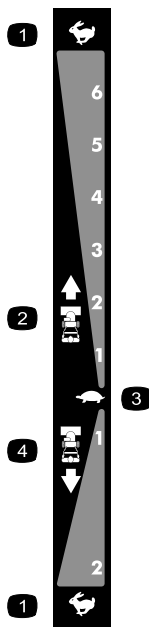

106-4525

Повторно закажите деталь №. 112-6633

- | | |
|----------------------------|--------------------------|
| 1. Быстро | 3. Медленно |
| 2. Скорости переднего хода | 4. Скорости заднего хода |



107-3040

1. В связи с опасностью выброса осколков, разрушения крыльчатки и шнека посторонние лица должны находиться на безопасном расстоянии от работающего снегоочистителя.

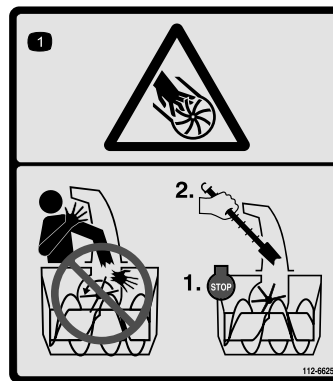

112-6625

Повторно закажите деталь №. 112-6629

1. Опасность отрезания/рассечения крыльчатки. Не опускайте руку на желоб, останавливайте двигатель перед покиданием рабочего места, применяйте инструмент для чистки желоба.

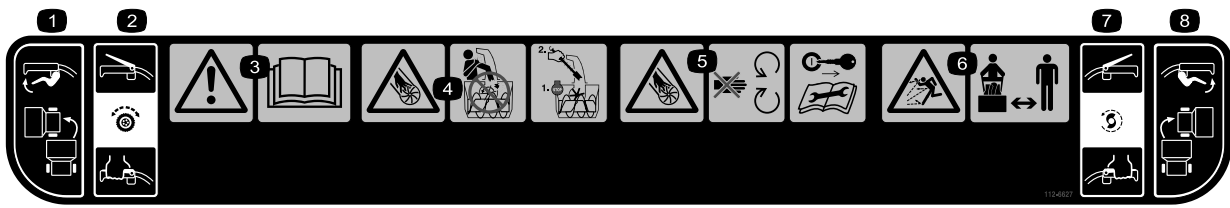

112-6627

- | | | | |
|--|--|---|---|
| 1. Управление поворотом влево | 3. Предупреждение – прочтите <i>руководство по эксплуатации</i> . | 5. Опасность отрезания/рас-сечения крыльчатки. Держитесь в стороне от движущихся частей, вынимайте ключ зажигания и изучите инструкции перед выполнением операций по уходу и техническому обслуживанию. | 7. Привод шнека/крыльчатки—утопить рычаг для включения привода; отпустить рычаг для выключения. |
| 2. Привод тяги—утопить рычаг для включения передачи; отпустить рычаг для выключения. | 4. Опасность отрезания/рас-сечения крыльчатки. Не опускайте руку на желоб, останавливайте двигатель перед покиданием рабочего места, примените инструмент для чистки желоба. | 6. Опасность выброса посторонних предметов. Посторонние лица должны находиться на безопасном расстоянии от снегоочистителя. | 8. Управление поворотом направо |

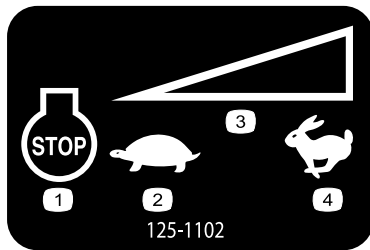

125-1102

- | | |
|----------------------|-----------------------|
| 1. Останов двигателя | 3. Регулятор скорости |
| 2. Медленно | 4. Быстро |

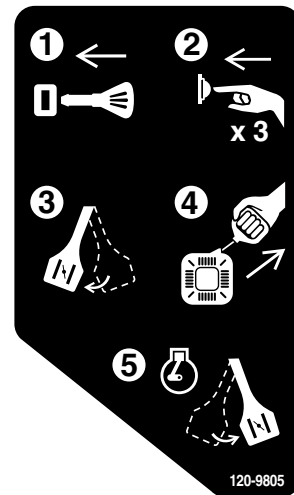

120-9805

1. Вставьте ключ.
2. Выполните прокачку топливной системы двигателя 3 раза.
3. Откройте воздушную заслонку.
4. Потяните трос стартера.
5. После запуска двигателя закройте воздушную заслонку.

Сборка

Незакреплённые детали

Используя таблицу, представленную ниже, убедитесь в том, что все детали отгружены

Процедура	Наименование	Количество	Использование
1	Болты рукоятки Изогнутые прижимные шайбы Контргайки	4 4 4	Установите верхнюю рукоятку.
2	Детали не требуются	–	Закрепите концы троса муфты свободного хода
3	Детали не требуются	–	Установите механизм управления тягой.
4	Болты с квадратным подголовком Контргайки	2 2	Установите шток управления желобом.
5	Хомут кабеля	1	Присоедините провод к фаре.
6	Детали не требуются	–	Заправьте двигатель маслом.
7	Детали не требуются	–	Проверьте давление в шинах.
8	Детали не требуются	–	Проверьте полозья и скребок.
9	Детали не требуются	–	Проверьте работу привода тяги.

1

Установка верхней рукоятки

Детали, требуемые для этой процедуры:

4	Болты рукоятки
4	Изогнутые прижимные шайбы
4	Контргайки

Процедура

Примечание: Не снимайте резиновую ленту с кабелей до тех пор, пока вы не установите верхнюю рукоятку.

1. Поднимите и поверните верхнюю рукоятку, поставив ее над нижней рукояткой (Рисунок 4).

Внимание: Пропустите кабели, соединенные с ручкой Quick Stick, через стойки верхней рукоятки, убедившись в том, что кабели и провод, ведущий к фаре, не защемлены секциями рукоятки.



Рисунок 4

1. Кабели

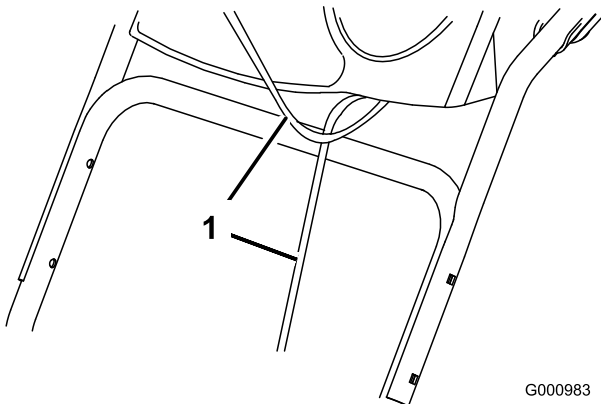

Рисунок 5

2

Монтаж концов троса муфты свободного хода

Детали не требуются

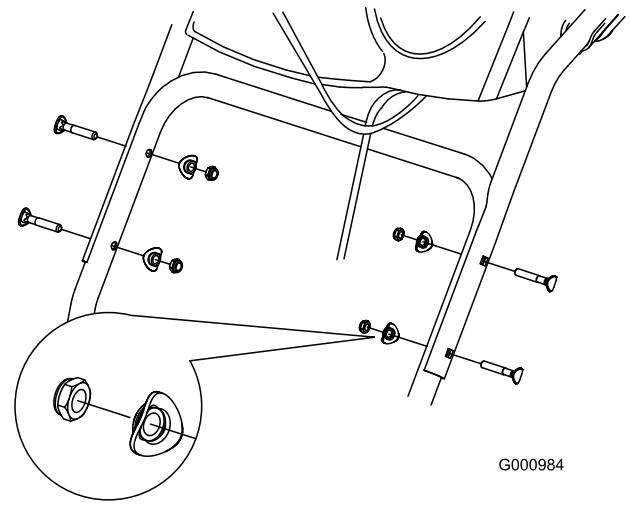
Процедура

1. Разверните концы троса нижней рукоятки (Рисунок 6).



Рисунок 6

2. Пропустите левый или правый конец троса над нижней рукояткой и вставьте конец троса в отверстие соответствующего рычага муфты свободного хода (Рисунок 7).

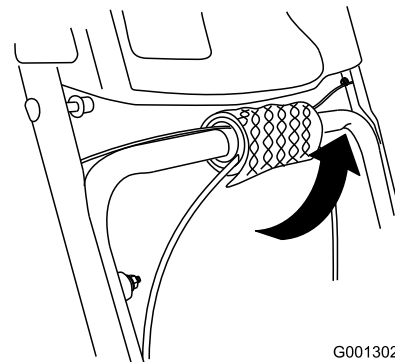

Рисунок 7

1. Рычаг муфты свободного хода

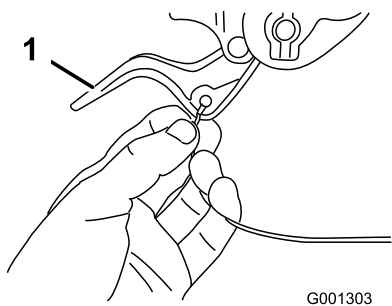

Рисунок 10

3. Выверните гайку с шайбой из рукоятки, присоедините тросик с зажимом к рукоятке, наверните гайку с шайбой и затяните ее рукой (Рисунок 8).

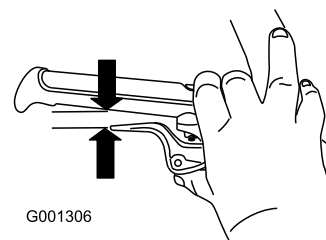

Рисунок 8

1. Зажим троса (2)

Внимание: Убедитесь в том, что изогнутая сторона зажима троса прилегает к рукоятке, и что трос проходит под болтом зажима. Трос должен проходить прямолинейно от точки зажима троса до точки, где он присоединяется к рычагу муфты свободного хода.

4. Аккуратно потяните оболочку троса так, чтобы рычаг муфты свободного хода опустился вниз, и провисание троса было ликвидировано, затем надежно затяните гайку зажима троса (Рисунок 9).

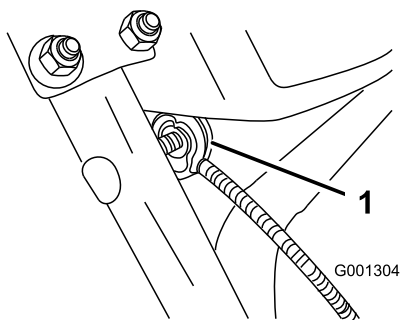

Рисунок 9

5. Полностью утопите рычаг, затем проверьте зазор между нижней точкой рукоятки и концом рычага муфты свободного хода (Рисунок 10).

Примечание: Зазор должен быть примерно равен толщине карандаша (6 мм). Если зазор превышает эту величину, ослабьте затяжку гайки кабельного зажима, слегка сдвиньте оболочку кабеля вверх, затяните гайку кабельного зажима, и снова проверьте величину зазора.

6. Выполните операции 2 – 5 для другого кабеля.

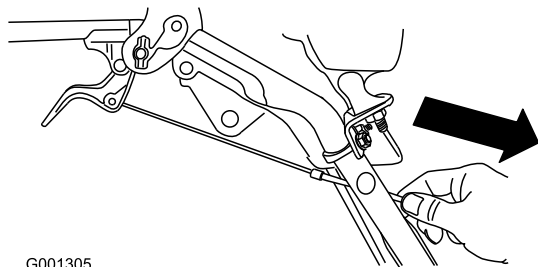
3

Монтаж механизма управления тягой

Детали не требуются

Процедура

1. Выньте шплинт и снимите шайбу с нижнего конца штока управления скоростью, затем вставьте нижний конец штока в нижнее коромысло так, чтобы изогнутый конец штока управления скоростью был направлен назад (Рисунок 11).



Рисунок 11

2. Закрепите нижний конец штока управления скоростью с помощью шайбы и шпильки, которые вы предварительно удалили.
3. Выньте шплинт и снимите внешнюю шайбу с цапфы на верхнем конце штока управления скоростью (Рисунок 12).

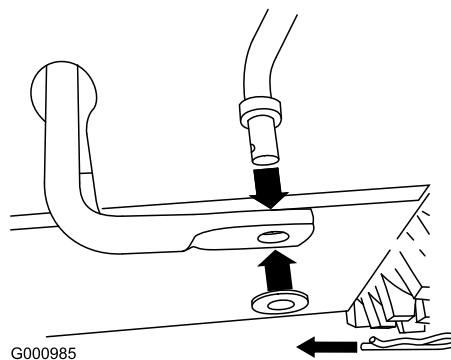

Рисунок 12

- | | |
|---------------------------------|---------------------|
| 1. Рычаг переключения скоростей | 3. Внутренняя шайба |
| 2. Цапфа | 4. Внешняя шайба |

Примечание: Для облегчения монтажа оставьте плоскую шайбу на цапфе (Рисунок 12).

- Установите рычаг переключения скоростей в положение R2.
- Поверните нижнее коромысло полностью вверх (против часовой стрелки) (Рисунок 13).

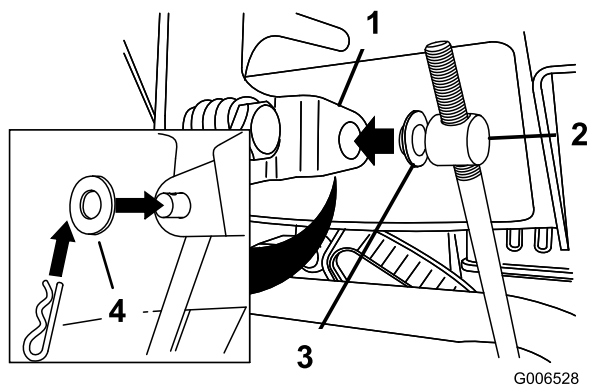

Рисунок 13

- Поднимите шток управления скоростью и вставьте цапфу в отверстие рычага переключения скоростей (Рисунок 12).

Примечание: Если цапфа не входит в отверстие, когда вы поднимаете шток управления скоростью, поворачивайте цапфу на штоке управления скоростью вверх или вниз до тех пор, пока цапфа не войдет в отверстие.

- Закрепите цапфу и верхний конец штока управления скоростью с помощью внешней шайбы и шпильки, которые вы предварительно сняли.

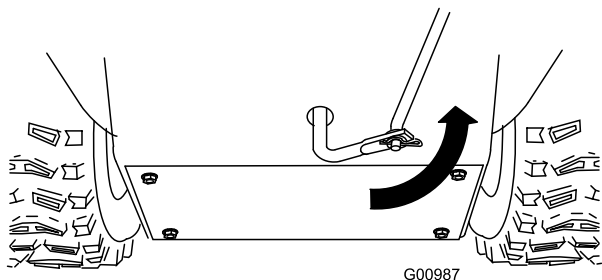
Примечание: Для упрощения установки наблюдайте за операциями через отверстие в переключателе скоростей (Рисунок 14).



Рисунок 14

- Переключатель скоростей

4

Установка штока управления желобом

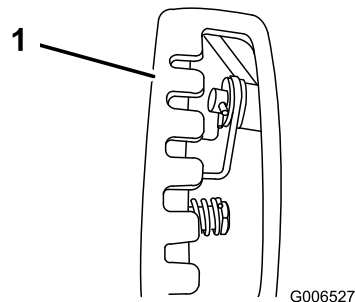
Детали, требуемые для этой процедуры:

2	Болты с квадратным подголовком
2	Контргайки

Процедура

- Разверните ручку Quick Stick и поворачивайте ее так, чтобы она оказалась в центре и в вертикальном положении.
- Нажимая на голубой колпачок, оттяните рычаг полностью назад.

Примечание: Желоб для выброса и дефлектор должны быть направлены вперед. Если они не находятся в этом положении, то удерживая голубой колпачок в нижнем положении (но не двигая ручку Quick Stick), поворачивайте желоб для выброса снега, пока он не займет требуемое положение.

- Расположите на одной линии сплюсненный задний конец длинного штока управления желобом со сплюсненным передним концом короткого штока, который выступает из пульта управления, таким образом, чтобы они образовали единое целое (Рисунок 15).



Рисунок 15

1. Короткий шток
2. Длинный шток управления желобом

4. Вставьте передний конец штока в отверстие на задней крышке редуктора желоба так, чтобы он вошел в соприкосновение с редуктором (Рисунок 16).

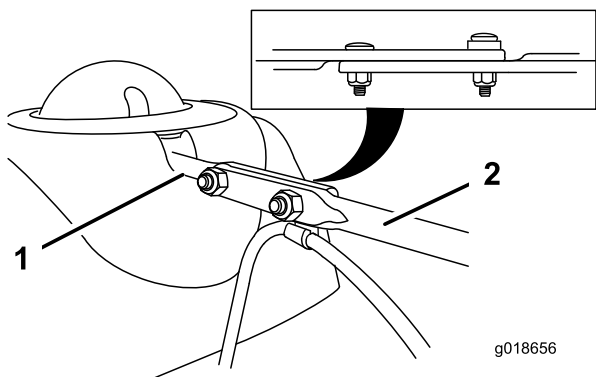

Рисунок 16

5. Совместите отверстия в соприкасающихся частях штоков и вставьте 2 болта с квадратными подголовками (из комплекта деталей), начиная с короткого штока и выполняя операцию с левой стороны снегоочистителя (если смотреть с рабочего места оператора).
6. Установите зажим, который поддерживает тросик дефлектора, под головку переднего каретного болта и закрепите болты контргайками из комплекта крепежных деталей (Рисунок 17).

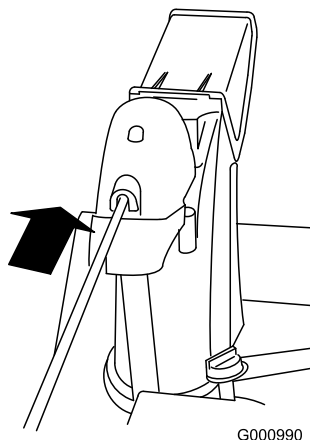

Рисунок 17

1. Зажим для кабеля
2. Кабель дефлектора

5

Присоединение провода к фаре

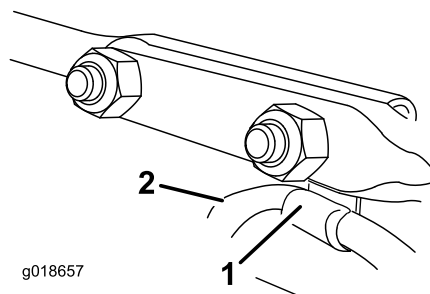
Детали, требуемые для этой процедуры:

- | | |
|---|--------------|
| 1 | Хомут кабеля |
|---|--------------|

Процедура

1. Вставьте штекер, находящийся на свободном конце провода, в гнездо на задней стенке фары и надежно зафиксируйте его (Рисунок 18).



Рисунок 18

1. Пластиковый зажим на штекере
2. Болт U-образной формы
3. Хомут кабеля

Примечание: Убедитесь в том, что пластиковый зажим на штекере находится в нижнем положении (Рисунок 18).

- Установите хомут кабеля (из комплекта деталей) на провод и рукоятку на расстоянии около 2,5 см ниже болта U-образной формы (Рисунок 18).

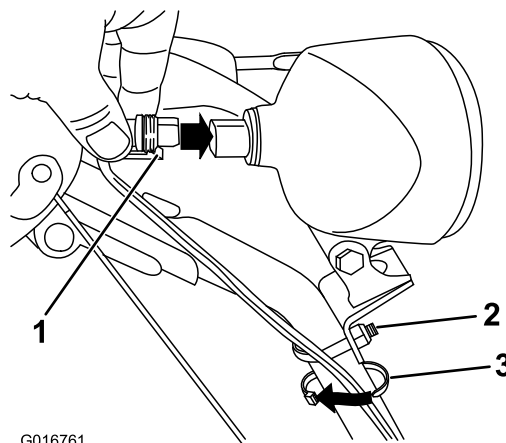
6

Заправка двигателя маслом

Детали не требуются

Процедура

Ваш снегоочиститель работает при наличии масла в картере двигателя.

Примечание: Перед запуском двигателя проверьте уровень масла, и в случае необходимости произведите дозаправку.

Используйте автомобильное моющее масло, имеющее классификацию API: SF, SG, SH, SJ, SL и выше. Пользуйтесь руководством по эксплуатации двигателя.

Используйте Рисунок 19 приведенный ниже для выбора оптимальной вязкости масла для ожидаемого диапазона наружных температур:



Рисунок 19

Объемы моторного масла

Модель	Объем моторного масла
38820	От 30 до 32 унций (от 0,89 до 0,95 л)
38822	
38824	

- Выньте щуп для измерения уровня, повернув крышку против часовой стрелки, и **медленно** залейте масло в заправочную горловину так, чтобы уровень масла соответствовал метке Full (Полный) на щупе. **Не допускайте переполнения картера.** (Рисунок 20).

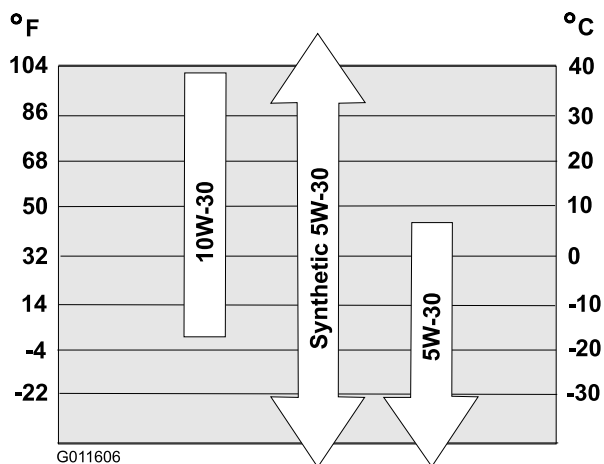

Рисунок 20

- Полный
 - Долить масло
- Надежно установите щуп для измерения уровня на место, нажав на крышку до упора и повернув ее.

Примечание: Не допускайте разлива масла вокруг заправочной горловины; масло может попасть на детали трансмиссии и вызвать ее проскальзывание.

7

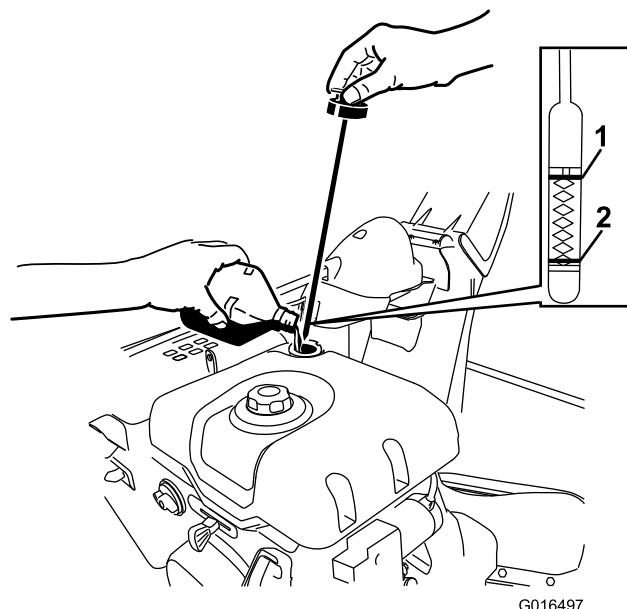
Проверка давления в шинах

Детали не требуются

Процедура

На заводе перед поставкой в шинах устанавливается повышенное давление. Понизьте давление равномерно в обеих шинах до величины от 17 до 20 фунт/кв. дюйм (от 116 до 137 кПа).

8

Проверка полозьев и скребка

Детали не требуются

Процедура

Для справки при проверке и регулировке полозьев и скребка обращайтесь к руководству по техническому обслуживанию.

9

Проверка работы привода тяги

Детали не требуются

Процедура

⚠ ПРЕДОСТЕРЕЖЕНИЕ

Если привод отрегулирован неправильно, то снегоочиститель может начать двигаться в направлении, противоположном намеренному, что может привести к травмам или материальному ущербу.

Тщательно проверьте привод тяги и, в случае необходимости, произведите его регулировку.

1. Запустите двигатель; см. Раздел «Запуск двигателя».
2. Переместите переключатель скоростей в положение R1; см. Раздел «Использование переключателя скоростей».
3. Прижмите левый рычаг (тяги) к рукоятке (Рисунок 21).



Рисунок 21

Снегоочиститель должен двигаться назад. Если снегоочиститель не движется или движется вперед, выполните следующие операции:

- A. Отпустите рычаг тяги и остановите двигатель.
 - B. Отсоедините цапфу от рычага переключения скоростей (Рисунок 12).
 - C. Поверните цапфу на штоке управления скоростями вниз (по часовой стрелке) (Рисунок 12).
 - D. Присоедините цапфу к рычагу переключения скоростей (Рисунок 12).
4. Отпустите рычаг тяги.
 5. Переместите переключатель скоростей в положение F1; см. Раздел «Использование переключателя скоростей».
 6. Прижмите левый рычаг (тяги) к рукоятке (Рисунок 21).

Снегоочиститель должен двигаться вперед. Если снегоочиститель не движется или движется назад, выполните следующие операции:

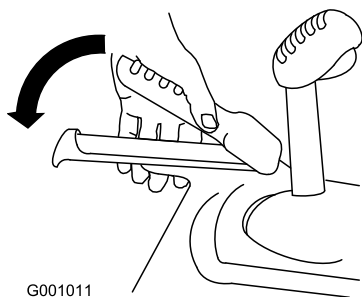
- A. Отпустите рычаг тяги и остановите двигатель.
 - B. Отсоедините цапфу от рычага переключения скоростей (Рисунок 12).
 - C. Поверните цапфу на штоке управления скоростями вверх (против часовой стрелки) (Рисунок 12).
 - D. Присоедините цапфу к рычагу переключения скоростей (Рисунок 12).
7. Если вы производили какие-либо регулировки, повторяйте указанную выше процедуру до тех пор, пока никаких регулировок не будет требоваться.

Внимание: Если снегоочиститель двигается, когда рычаг тяги находится в отпущенном состоянии, проверьте тяговый кабель (см. Раздел «Регулировка тягового кабеля») или передайте снегоочиститель уполномоченному дилеру для технического обслуживания.

Знакомство с изделием

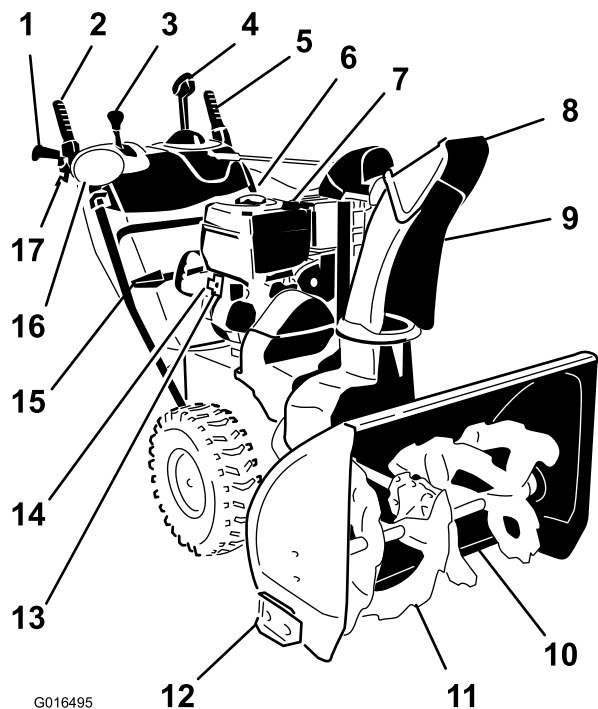

G016495

Рисунок 22

- | | |
|--|---|
| 1. Рукоятка (2) | 10. Скребок |
| 2. Рычаг шнека/крыльчатки | 11. Шнек |
| 3. Рычаг переключения скоростей | 12. Полоз (2) |
| 4. Управление желобом для выброса Quick Stick® | 13. Кнопка электрического стартера |
| 5. Рычаг тяги | 14. Разъем электрического стартера |
| 6. Крышка топливного бака | 15. Приспособление для очистки от снега |
| 7. Заправочная горловина/щуп масла двигателя | 16. Фара |
| 8. Дефлектор желоба | 17. Рычаг муфты колеса (2) |
| 9. Желоб для выброса снега | |

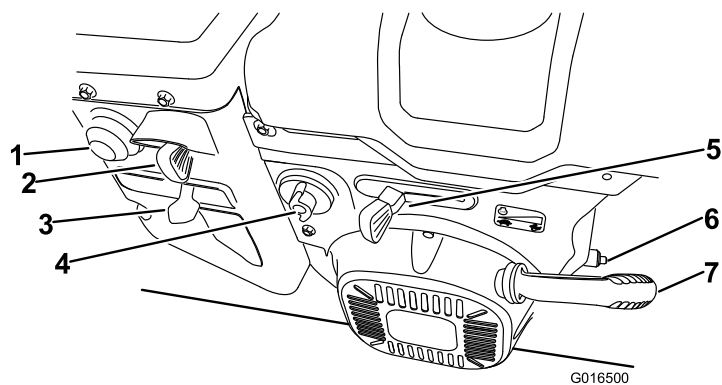

G016500

Рисунок 23

- | | |
|--------------------------|---------------------------|
| 1. Заливочный насос | 5. Дроссельный кран |
| 2. Выключатель зажигания | 6. Пробка для слива масла |
| 3. Заслонка | 7. Механический стартер |
| 4. Отсечной кран топлива | |

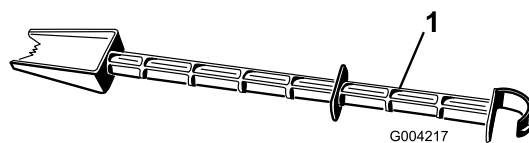

G004217

Рисунок 24

- | |
|--|
| 1. Приспособление для очистки от снега (связанное с рукояткой) |
|--|

Эксплуатация

Примечание: Определите левую и правую стороны машины, глядя со стороны оператора.

Заправка топливного бака

▲ ОПАСНО

Бензин является воспламеняющейся и крайне взрывоопасной жидкостью. Пожар или взрыв бензиновой смеси может вызвать ожоги у вас и окружающих вас лиц.

- Для предотвращения воспламенения бензина из-за разряда статического электричества перед заправкой устанавливайте емкость с бензином и/или снегоочиститель на землю, а на неподвижный или другой объект.
- Производите заправку бака вне помещения при холодном двигателе. Вытирайте следы пролитого бензина.
- В непосредственной близости от емкостей с бензином запрещено курение, а также пользование открытого огня и использование искрообразующего инструмента.
- Храните бензин в штатной емкости в месте, недоступном для детей.

- Для наилучших результатов используйте только чистый, свежий, неэтилированный бензин с октановым числом 87 или выше (метод оценки (R+M)/2).
- Приемлемыми считаются кислородосодержащие виды топлива, в состав которых входит до 10% спирта или 15% метил-трет-бутилового эфира (МТБЕ) по объему.
- **Не используйте** смеси этанола с бензином (такие как E15 или E85) с содержанием более 10% этанола по объему. Это может привести к нарушениям эксплуатационных характеристик и/или повреждениям двигателя, которые не будут покрываться гарантией.
- **Запрещается** использовать бензин, содержащий метанол.
- **Запрещается** хранить топливо в топливных баках или контейнерах на протяжении всей зимы, если только не используется стабилизирующая присадка в топливе.
- **Не** добавляйте масла в бензин.

Внимание: Для улучшения запуска в любое время года добавляйте стабилизатор топлива, смешивая его с бензином, полученным за 30 дней и позднее. **Не добавляйте масло в бензин.**

Примечание: Не заполняйте выше уровня дна заправочной горловины бака.



Рисунок 25

1. Не заполняйте выше уровня дна заправочной горловины бака

Запуск двигателя

1. Проверьте уровень масла в двигателе. Смотрите Раздел «Проверка уровня масла в двигателе» в руководстве по техническому обслуживанию.
2. Поверните отсечной топливный кран на 1/4 оборота против часовой стрелки для того, чтобы открыть его (Рисунок 26).

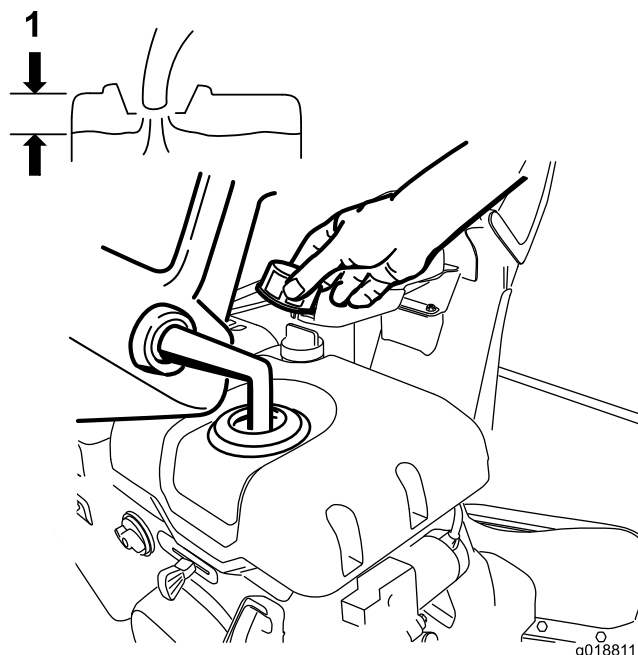

Рисунок 26



Рисунок 27

1. Ключ зажигания

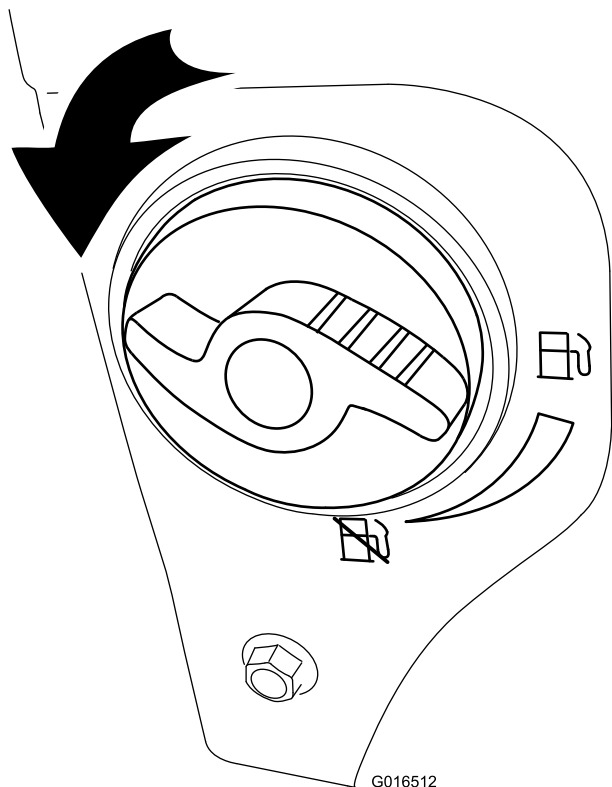
4. С усилием нажмите кнопку заливного насоса большим пальцем, как показано в таблице ниже, каждый раз на секунду удерживая ее в нажатом состоянии перед отпусканьем (Рисунок 28).

Кол-во прокачек	Температура
3	0 °F (-18 °C) или выше
4	От -10 °F до 0 °F (от -23 °C до -18 °C)
6	-10 °F (-23 °C) и ниже

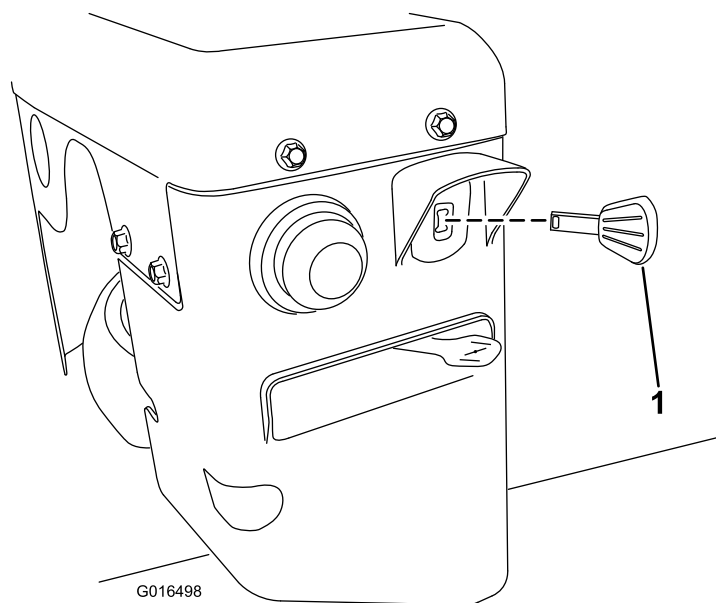
3. Вставьте ключ зажигания до упора в (Рисунок 27).

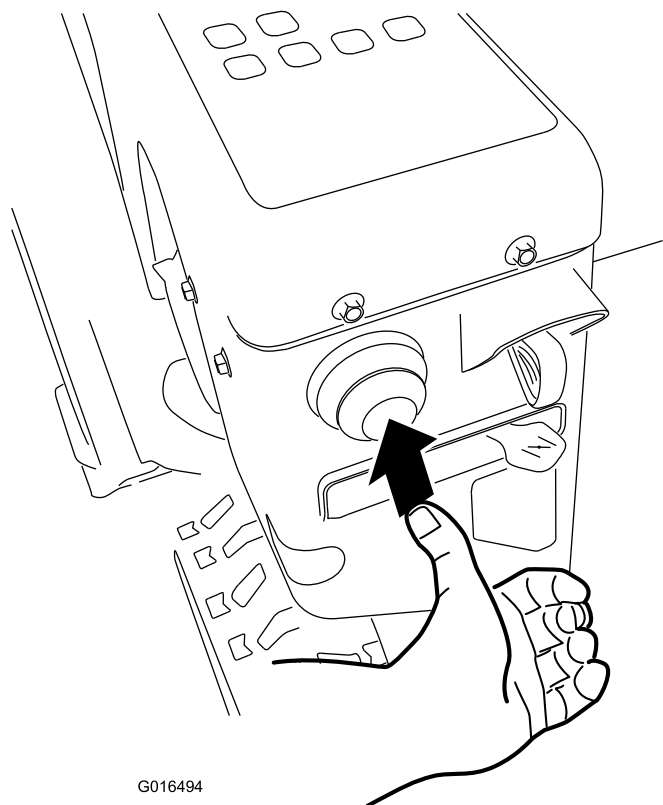

G016494

Рисунок 28

5. Переведите заслонку в положение Choke (Заслонка) (Рисунок 29).

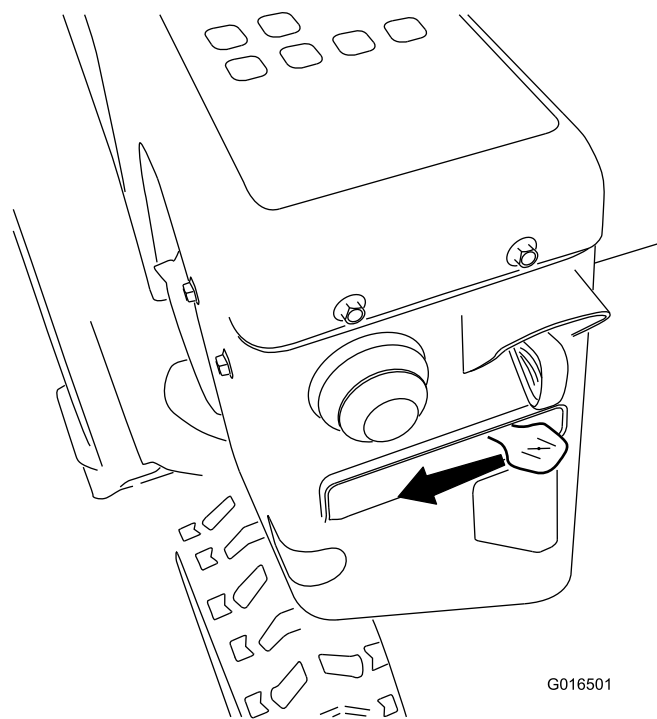

G016501

Рисунок 29

6. Переведите дроссельный кран в положение Fast (Быстро) (Рисунок 30).

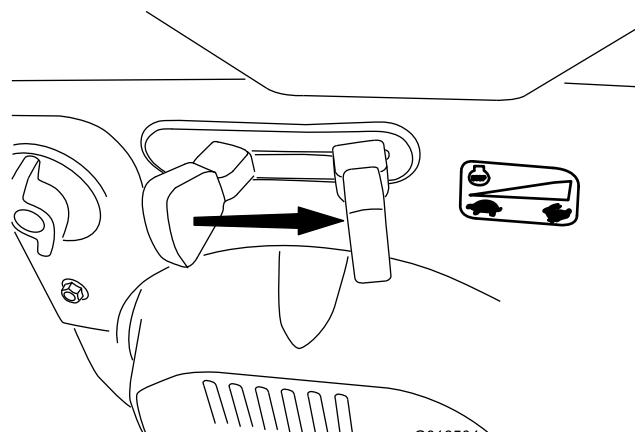

G016504

Рисунок 30

7. Запустите машину, потянув за шнур стартера или нажав на кнопку электрического стартера (Рисунок 31).



Рисунок 31

1. Кнопка электрического стартера
2. Разъем электрического стартера
3. Механический стартер

Примечание: Чтобы использовать электрический стартер, сначала присоедините силовой кабель к разъему стартера, а затем – к розетке электрической сети. Используйте только включенный в перечень UL-удлинительный кабель калибра 16, рекомендованный для наружного использования и имеющий длину не более 50 футов (15 м).

⚠ ПРЕДУПРЕЖДЕНИЕ

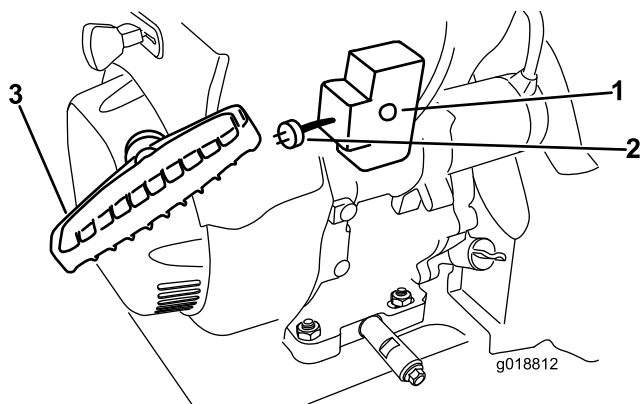
Повреждение шнура питания может привести к поражению электрическим током или возгоранию.

Перед использованием снегоочистителя внимательно проверьте состояние шнура питания. Эксплуатация снегоочистителя с поврежденным шнуром питания запрещена. Поврежденный шнур питания следует сразу заменить или отремонтировать. Для получения технической помощи обратитесь в авторизованный техцентр.

Внимание: Во избежание повреждения электрического стартера запускайте его короткими циклами (на 5 секунд с интервалом в 5 секунд) не более 10 раз. Если двигатель все-таки не запускается, отправьте изделие на ремонт в мастерскую уполномоченного дилера.

8. Сначала выньте штекер силового кабеля из розетки сети, затем отсоедините кабель от машины (только кабель электрического запуска).
9. Дайте двигателю прогреться; плавно переведите заслонку в сторону положения Run (Работа). Перед каждым перемещением заслонки делайте выдержку для того, чтобы двигатель вышел на устойчивый режим работы.

⚠ ПРЕДОСТЕРЕЖЕНИЕ

Если вы оставите кабель электрического запуска соединенным с розеткой сети, то любой посторонний может непреднамеренно запустить снегоочиститель, вызвав травмы у окружающих или материальный ущерб.

Вынимайте штекер силового кабеля из розетки всякий раз, когда вы не собираетесь запускать снегоочиститель.

Останов двигателя

1. Передвиньте дроссельную заслонку в положение Slow (Медленно), а затем в положение Stop (Стоп) (Рисунок 32) для остановки двигателя. Двигатель также можно остановить, переместив ключ зажигания наружу, в среднее положение.



Рисунок 32

2. Выждите, пока все движущиеся части остановятся, перед тем как покинуть рабочее место оператора.
3. Выньте ключ зажигания для предотвращения случайного запуска.
4. Закройте отсечной топливный кран, повернув его по часовой стрелке (Рисунок 33).



Рисунок 33

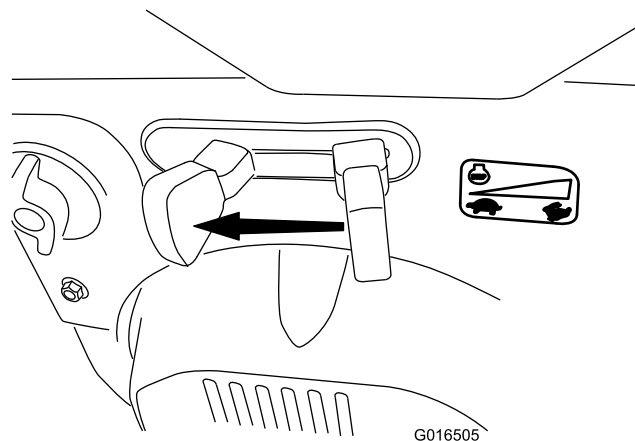

Рисунок 34

- Потяните шнур механического стартера 3 или 4 раза. Эта операция поможет защитить механический стартер от замерзания.

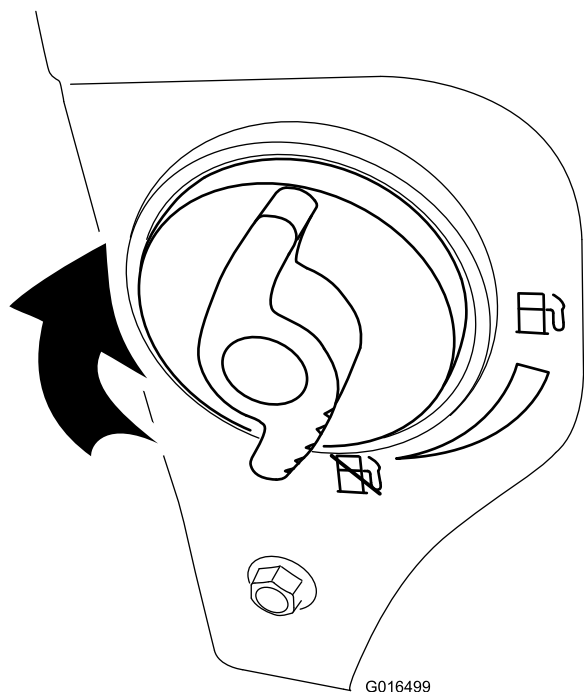
Эксплуатация привода тяги

▲ ПРЕДОСТЕРЕЖЕНИЕ

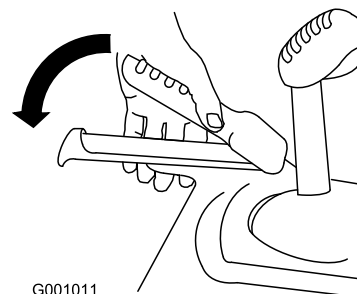
Если привод отрегулирован неправильно, то снегоочиститель может начать двигаться в направлении, противоположном намеренному, что может привести к травмам или материальному ущербу.

Тщательно проверьте привод и произведите его регулировку; в случае необходимости обратитесь за дополнительной информацией к разделу «Проверка работы привода тяги» в главе Setup (Установка).

Внимание: Если снегоочиститель движется, когда рычаг тяги находится в отпущенном состоянии, проверьте тяговый кабель (см. Раздел «Регулировка тягового кабеля») или передайте снегоочиститель уполномоченному дилеру для технического обслуживания.

Внимание: Для использования привода тяги необходимо включить функцию самоходного устройства, предусмотренную у машины. Смотрите разделы «Свободный ход» или «Использование самоходного привода».

- Для включения привода тяги прижмите левый рычаг (тяги) к рукоятке (Рисунок 34).

- Для остановки привода тяги отпустите рычаг тяги.

Использование рычагов муфт свободного хода

Рычаги муфт свободного хода позволяют кратковременно отключать привод одного или обоих колес при нажатом рычаге тяги. Это дает возможность снегоочистителю легко делать развороты и выполнять различные маневры.

Примечание: Когда рычаг тяги прижат к рукоятке, привод тяги соединен с обоими колесами.

Для поворота снегоочистителя направо поднимите рычаг муфты свободного хода правого колеса и прижмите его к рукоятке (Рисунок 35).



Рисунок 35

Примечание: При этом привод тяги отключается от правого колеса, в то время как левое колесо продолжает вращаться, вследствие чего снегоочиститель поворачивает направо.

Примечание: Аналогично, утопление рычага муфты свободного хода левого колеса вызывает поворот снегоочистителя влево.

Когда вы завершили поворот, отпустите рычаг муфты свободного хода, и привод тяги будет соединен с обоими колесами (Рисунок 36).

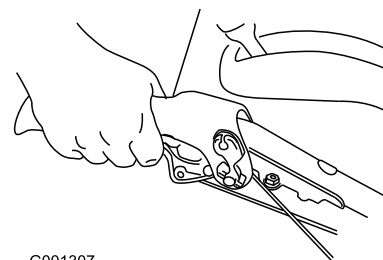
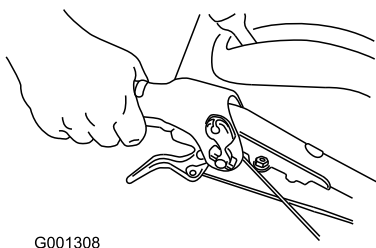

G001308

Рисунок 36

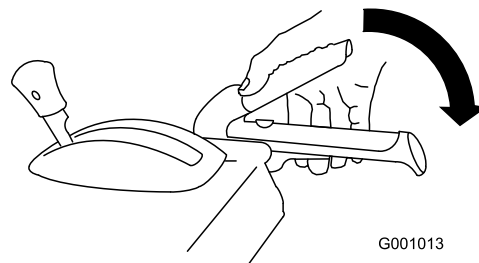

G001013

Рисунок 38

Кратковременное утопление и отпускание рычагов муфт свободного хода левого или правого колеса дает возможность корректировать направление движения снегоочистителя, позволяя ему двигаться по прямой линии, особенно в глубоком снегу.

При одновременном прижатии обоих рычагов муфт свободного хода привод тяги отсоединяется от обоих колес. Это позволяет вручную двигать снегоочиститель назад, не останавливая его для включения заднего хода. Кроме того, это дает возможность легче выполнять маневры и транспортировать снегоочиститель при неработающем двигателе.

Работа переключателя скоростей

Переключатель позволяет выбирать 6 передних скоростей и 2 задних. Для изменения скорости отпустите рычаг тяги и передвиньте рычаг переключателя скоростей в требуемое положение (Рисунок 37). Рычаг фиксируется в пазе, соответствующем выбранной скорости.

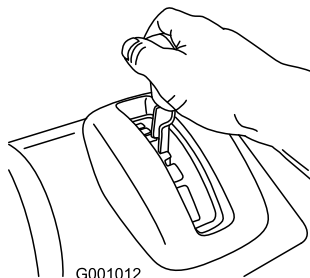

G001012

Рисунок 37

Работа привода шнека/крыльчатки

1. Для включения привода шнека/крыльчатки прижмите правый рычаг (шнека/крыльчатки) к рукоятке (Рисунок 38).

2. Для останова шнека/крыльчатки отпустите правый рычаг.

Внимание: Когда вы прижали и рычаг шнека/крыльчатки и рычаг тяги, последний фиксирует рычаг шнека/крыльчатки в нижнем положении, освобождая вам правую руку. Для того, чтобы освободить оба рычага, просто отпустите левый рычаг (тяги).

3. Если шнек и крыльчатка продолжают вращаться, после отпускания их рычага управления, прекратите работу снегоочистителя. Проверьте кабель шнека/крыльчатки (см. Раздел «Проверка и регулировка тросика привода шнека/крыльчатки») и, в случае необходимости, произведите его регулировку. В других случаях привлекайте для обслуживания уполномоченного дилера.

⚠ ПРЕДУПРЕЖДЕНИЕ

Если шнек и крыльчатка продолжают вращаться, когда вы отпустили их рычаг управления, они могут вызвать серьезные травмы у вас и у окружающих.

Прекращайте работу снегоочистителя. Привлекайте для обслуживания уполномоченного дилера.

Использование рукоятки Quick Stick®

Удерживайте голубой колпачок спускового устройства в нижнем положении для использования рукоятки Quick Stick, управляющей перемещением желоба для выброса и дефлектора желоба. Отпустите колпачок пускового устройства для фиксации положения желоба и дефлектора желоба (Рисунок 39).

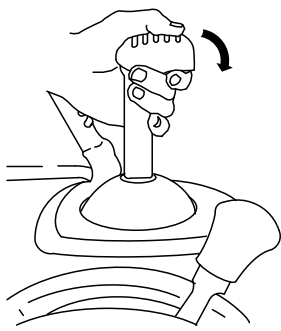

G001014

Рисунок 39

Перемещение желоба для выброса

Удерживая голубой колпачок спускового устройства в нижнем положении, перемещайте рукоятку Quick Stick влево для перемещения желоба влево, и передвигайте эту рукоятку вправо для движения желоба вправо (Рисунок 40).

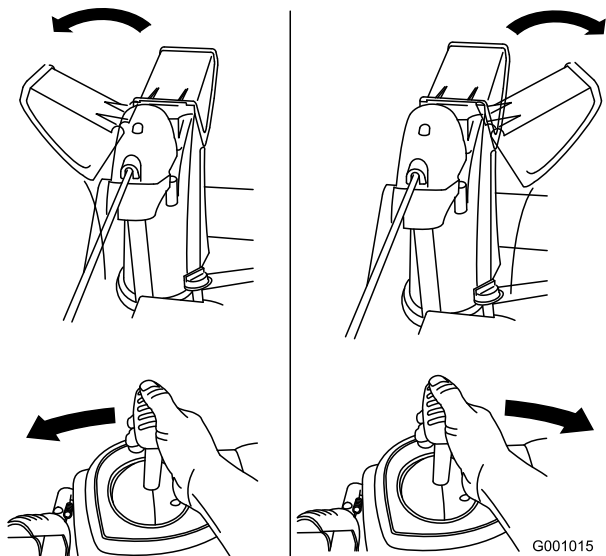

G001015

Рисунок 40

- Если желоб не движется, обращайтесь к разделу «Регулировка стопора желоба для выброса».
- Если угол поворота желоба налево меньше угла поворота направо, убедитесь, что кабель проходит внутри рукояток. Обратитесь к разделу «Установка верхней рукоятки».
- Если желоб не фиксируется в заданном положении при отпускании колпачка спускового устройства, обращайтесь к разделу «Регулировка стопора желоба для выброса».

Перемещение дефлектора желоба

Удерживая голубой колпачок спускового устройства в нижнем положении, передвигайте рукоятку Quick Stick

вперед для опускания дефлектора желоба, и передвигайте ее назад для подъема дефлектора (Рисунок 41).



G001016

Рисунок 41

Устранение засорения желоба для выброса

⚠ ПРЕДУПРЕЖДЕНИЕ

Если шнек и крыльчатка вращаются, но выброс снега из желоба отсутствует, причину этого следует искать в засорении желоба.

Никогда не производите рукой очистку желоба для выброса снега. Это может привести к травме.

- Для чистки желоба, находясь на рабочем месте оператора, отпустите левый рычаг управления приводом. При работающих шнеке и крыльчатке нажмите вниз на рукоятку для того, чтобы поднять переднюю часть снегоочистителя на несколько дюймов (сантиметров) над мостовой. Затем быстро поднимите рукоятки для того, чтобы передняя часть снегоочистителя ударилась о мостовую. В случае необходимости повторяйте эту операцию до тех пор, пока из желоба не появится струя снега.
 - Если не удастся прочистить желоб ударом передней части машины о мостовую, **выключите двигатель, подождите, пока не остановятся все движущиеся части, и используйте специальный инструмент для чистки желоба, никогда не производите очистку руками.**
- Внимание:** При чистке желоба ударом передней части снегоочистителя о мостовую могут сдвинуться полозья. Отрегулируйте положение полозьев и надежно затяните их болты.

Предупреждение замерзания

- В условиях обильного снега и мороза некоторые органы управления и движущиеся части могут замерзнуть. **Не прилагайте чрезмерных усилий,**

пытаясь оперировать примерзшими органами управления. Если возникают трудности при использовании некоторых органов управления или частей машины, запустите двигатель и дайте ему поработать в течение нескольких минут.

- После использования снегоочистителя дайте возможность двигателю поработать в течение нескольких минут для предотвращения примерзания движущихся частей. Включите шнек/крыльчатку для того, чтобы удалить остатки снега из корпуса. Поверните ручку Quick Stick для предупреждения ее примерзания. Выключите двигатель, подождите, пока все движущие части не остановятся, и удалите лед и снег со снегоочистителя.
- При выключенном двигателе несколько раз вытяните ручку механического стартера и один раз нажмите на кнопку электрического запуска для предотвращения замерзания механического и электрического стартеров.

Советы по эксплуатации

▲ ОПАСНО

Когда снегоочиститель работает, крыльчатка и шнек могут вращаться, вызывая порезы или травмы рук и ног.

- Перед регулировкой, чисткой, осмотром, поиском и устранением неисправностей или ремонтом снегоочистителя выключите двигатель и подождите остановки всех движущихся частей. Отсоедините провод от свечи зажигания и держите его в стороне от свечи для предотвращения случайного запуска двигателя.
- Удалите посторонние предметы из желоба; см. Раздел «Устранение засорения желоба». В случае необходимости для удаления посторонних предметов из желоба используйте специальный инструмент, не делайте этого вручную.
- При работе снегоочистителя находитесь перед рукоятками и в стороне от отверстия для выброса снега.
- Лицо, руки, ноги, другие части тела оператора и одежда должны находиться в стороне от скрытых, движущихся или вращающихся частей.

▲ ПРЕДУПРЕЖДЕНИЕ

Выброс камней, небуранных игрушек и других предметов крыльчаткой может стать причиной нанесения серьезных травм оператору и находящимся рядом людям.

- Очищайте участок, намеченный для уборки снега, от объектов, которые могут захвачены и выброшены крыльчаткой.
- Не допускайте детей и домашних животных в зону работы снегоочистителя.
- При выбросе снега всегда устанавливайте дроссельный кран в положение Fast (Быстро).
- Если обороты двигателя снижаются под действием нагрузки или проскальзывания колес, переведите снегоочиститель на более низкую передачу.
- Если передняя часть снегоочистителя поднимается, переведите снегоочиститель на более низкую передачу. Если передняя часть продолжает задирается, поднимите рукоятки.

Техническое обслуживание

Примечание: Определите левую и правую стороны машины, если смотреть со стороны оператора.

Рекомендуемый график(и) технического обслуживания

Периодичность технического обслуживания	Порядок технического обслуживания
Через первые 2 часа	<ul style="list-style-type: none">Осмотрите тяговый тросик и, в случае необходимости, произведите его регулировку.
Через первые 5 часа	<ul style="list-style-type: none">Замените масло в двигателе.
Перед каждым использованием или ежедневно	<ul style="list-style-type: none">Проверьте уровень масла в двигателе и, в случае необходимости, произведите дозаправку.
Через каждые 50 часов	<ul style="list-style-type: none">Замените масло в двигателе. При работе двигателя с большой нагрузкой меняйте масло через каждые 25 часов работы.
Через каждые 100 часов	<ul style="list-style-type: none">Замените свечу зажигания.
Ежегодно	<ul style="list-style-type: none">Проверьте полозья и, в случае необходимости, произведите их регулировку.Осмотрите тяговую кабель и, в случае необходимости, произведите его регулировку или замену.Проверьте уровень масла в редукторе шнека и, в случае необходимости, произведите дозаправку.
Ежегодно, или до помещения на хранение	<ul style="list-style-type: none">Проверьте давление воздуха в шинах и доведите его до величины 17–20 фунт/кв. дюйм (116–137 кПа).В конце зимнего сезона дайте двигателю поработать для того, чтобы осушить топливный бак и карбюратор.Вызовите уполномоченного дилера для проведения осмотра и, в случае необходимости, замены ремня привода тяги и/или ремня привода шнека/крыльчатки.

Внимание: Более подробную информацию о техническом обслуживании и уходе за снегоочистителем вы можете найти на сайте www.Toro.com.

Подготовка к операциям технического обслуживания

1. Установите снегоочиститель на ровную поверхность.
2. Выключите двигатель и подождите, пока все движущиеся части остановятся.
3. Отсоедините провод свечи зажигания. Смотрите Раздел "Замена свечи зажигания".

1. Выньте щуп для измерения уровня, вытрите его, и затем вставьте на полную глубину.
2. Выньте щуп и проверьте уровень масла (Рисунок 42). Если уровень масла находится ниже отметки Add (Добавить), то добавьте масла в двигатель. См. Раздел «Заправка двигателя маслом».

Проверка уровня масла в двигателе

Интервал обслуживания: Перед каждым использованием или ежедневно—Проверьте уровень масла в двигателе и, в случае необходимости, произведите дозаправку.



Рисунок 42

1. Полный
2. Долить масло

Проверка и регулировка полозьев.

Интервал обслуживания: Ежегодно—Проверьте полозья и, в случае необходимости, произведите их регулировку.

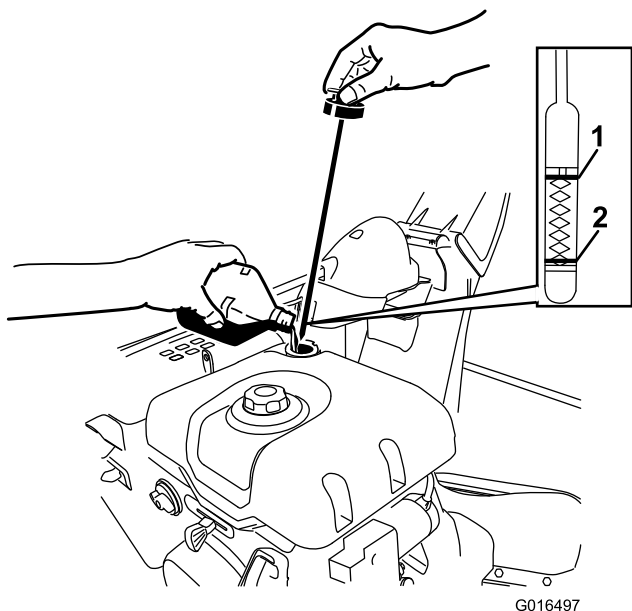
Проверьте положение полозьев и скребка, чтобы шнек не касался мостовой или поверхности, покрытой гравием. Кроме того, произведите их регулировку с учетом компенсации износа.

1. Проверьте давление в шинах. См. Раздел «Проверка шин».
2. Ослабьте затяжку гаек, крепящих оба полоза к боковинам шнека, так, чтобы шнек мог легко перемещаться вверх и вниз (Рисунок 43).



Рисунок 43

1. 1,3 см

3. Закрепите боковые пластины так, чтобы они были **по меньшей мере** на 1,3 см выше уровня поверхности.

Внимание: Лопастей шнека должны поддерживаться над уровнем земли полозьями.

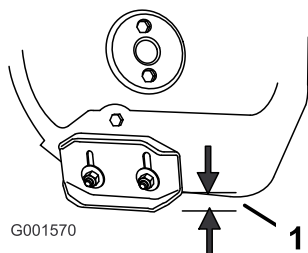
4. Скребок должен располагаться параллельно поверхности на высоте 3 мм.

Примечание: Если на мостовой имеются трещины, ухабы и неровности, произведите регулировку полозьев, чтобы увеличить высоту скребка. При работе на поверхностях, покрытых гравием, при регулировке опускайте полозья дальше вниз для того, чтобы снегоочиститель не захватывал камни.

5. Передвигайте полозья вниз до тех пор, пока они не станут на одном уровне с землей.
6. Надежно затяните гайки, которые крепят оба полоза к боковинам шнека.

Примечание: Для того, чтобы быстро произвести регулировку полозьев, если их крепление ослабло, поднимите и поддержите скребок на высоте 3 мм над мостовой, затем опустите полозья на мостовую.

Примечание: Если полозья сильно изношены, вы можете перевернуть их так, чтобы мостовой касалась сторона, не подвергшаяся износу.

Контроль и регулировка тягового тросика

Интервал обслуживания: Через первые 2 часа—Осмотрите тяговый тросик и, в случае необходимости, произведите его регулировку.

Ежегодно—Осмотрите тяговый кабель и, в случае необходимости, произведите его регулировку или замену.

Если у снегоочистителя не включаются передние или задние скорости, или снегоочиститель движется, когда отпущен рычаг привода, произведите регулировку тягового кабеля.

При отпущенном рычаге привода проверьте палец в продольном пазу, находящемся с левой стороны снегоочистителя над шиной. Между передней кромкой паза и передней кромкой пальца должен существовать зазор величиной от 1 до 1,5 мм (Рисунок 44).



Рисунок 44

1. Палец
2. от 1 до 1,5 мм

Если левый (тяговый) тросик отрегулирован неправильно, выполните следующие операции:

1. Ослабьте затяжку контргайки.
2. Ослабьте или затяните винтовую стяжку для регулировки зазора между пальцем и передней кромкой паза.
3. Затяните контргайку (Рисунок 45).

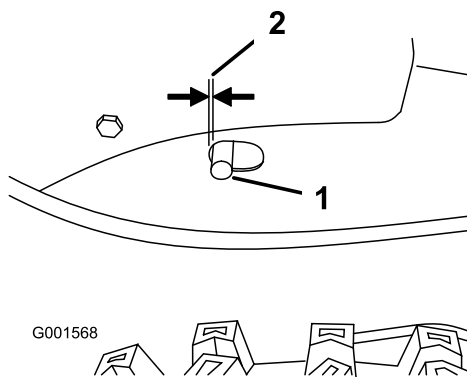

Рисунок 45

1. Контргайка
2. Винтовая стяжка

Проверка уровня масла в редукторе шнека

Интервал обслуживания: Ежегодно—Проверьте уровень масла в редукторе шнека и, в случае необходимости, произведите дозаправку.

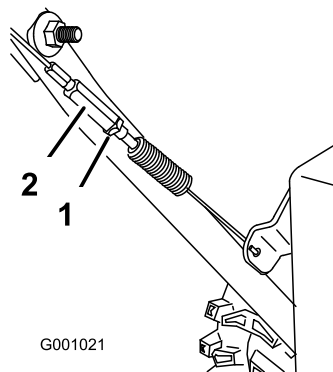
1. Установите снегоочиститель на ровную поверхность.
2. Очистите поверхность вокруг пробки редуктора (Рисунок 46).



Рисунок 46

1. Заглушка трубки
 3. Выверните пробку из редуктора.
 4. Проверьте уровень масла в редукторе. Масло должно стоять на уровне точки переполнения заливной горловины.
 5. Если уровень масла низкий, добавьте в редуктор трансмиссионное масло GL-5 или GL-6, SAE 85-95 EP до точки переполнения.
- Примечание:** Не используйте синтетическое масло.
6. Вверните пробку в редуктор.

Замена масла в двигателе

Интервал обслуживания: Через первые 5 часа—Замените масло в двигателе.

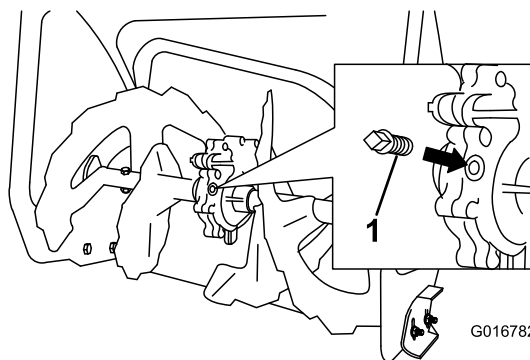
Через каждые 50 часов—Замените масло в двигателе. При работе двигателя с большой нагрузкой меняйте масло через каждые 25 часов работы.

По возможности дайте двигателю поработать непосредственно перед заменой масла, так как горячее масло лучше вытекает и уносит с собой больше посторонних частиц.

Используйте автомобильное моющее масло, имеющее классификацию API: SF, SG, SH, SJ, SL и выше. Пользуйтесь руководством по эксплуатации двигателя.

Используйте Рисунок 47 приведенный ниже для выбора оптимальной вязкости масла для ожидаемого диапазона наружных температур:



Рисунок 47

Замена свечи зажигания

Интервал обслуживания: Через каждые 100 часов—Замените свечу зажигания.

⚠ ПРЕДУПРЕЖДЕНИЕ

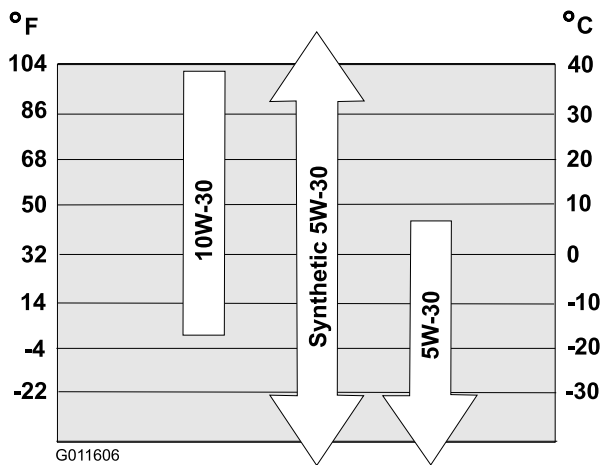
Замена свечи зажигания на горячем двигателе может привести к ожогам.

Подождите, пока двигатель остынет, чтобы заменить свечу зажигания.

Используйте свечу Toro или эквивалентную (Champion® RN9YC или NGK BPR6ES).

1. Снимите изоляционный колпачок (Рисунок 49).



Рисунок 49

Объемы моторного масла

Модель	Объем моторного масла
38820	От 30 до 32 унций (от 0,89 до 0,95 л)
38822	
38824	

1. Очистите поверхность вокруг пробки для слива масла (Рисунок 48).

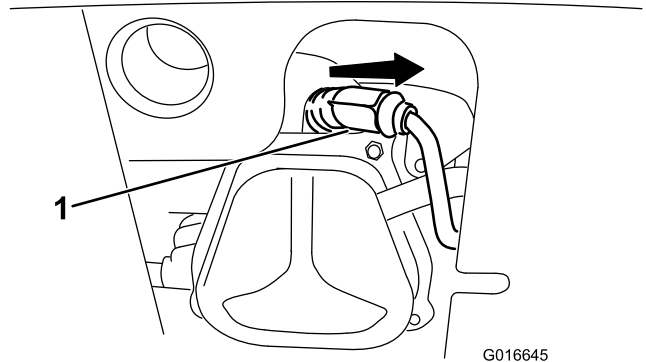

Рисунок 48

1. Пробка для слива масла

2. Установите поддон для масла под трубопроводом слива и выверните пробку для слива масла.

Примечание: При снятии пробки проследите за тем, чтобы не ослабить затяжку трубки.

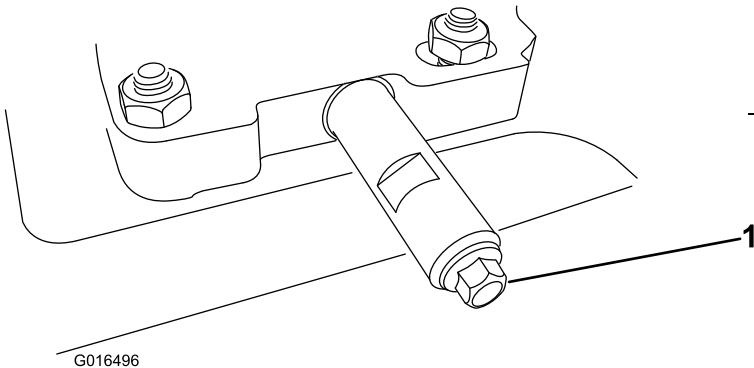
3. Слейте масло.

Примечание: Удалите в отходы использованное масло в местном центре для утилизации.

4. Вверните пробку для слива масла.
5. Заполните картер двигателя маслом. См. Раздел «Заполнение картера двигателя маслом».

1. Изоляционный колпачок свечи зажигания

2. Произведите чистку поверхности вокруг гнезда для свечи зажигания.



Рисунок 50

3. Выверните и утилизируйте старую свечу зажигания.

Примечание: Для удаления свечи зажигания вам потребуется гаечный ключ с трещоткой и удлиненной рукояткой.

4. На новой свече установите зазор между электродами, равный 0,76 мм (Рисунок 51).

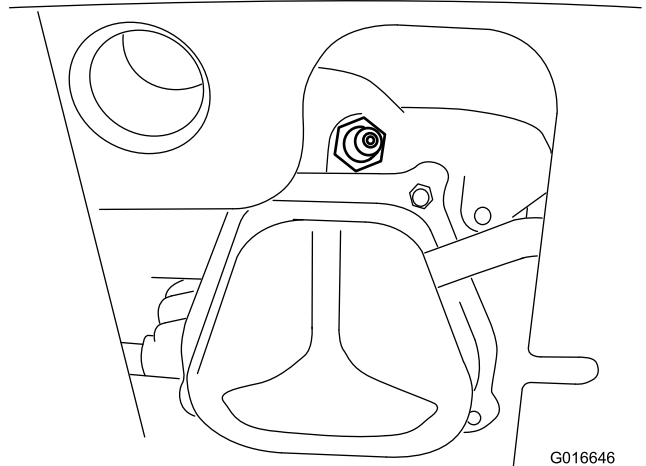

Рисунок 51

1. 0,76 мм

5. Установите новую свечу, плотно затяните ее и подсоедините провод зажигания к свече.

Примечание: Убедитесь, что провод зажигания надежно установлен с фиксацией на свече.

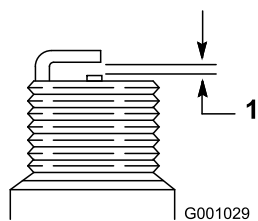
Регулировка фиксатора желоба для выброса снега

Если желоб не фиксируется в требуемом положении или не освобождается для перехода в другое положение, произведите регулировку фиксатора желоба.

1. Снимите крепежные детали на крышке редуктора (Рисунок 52), поднимите переднюю часть крышки и сдвиньте ее дальше назад.



Рисунок 52

2. Ослабьте затяжку болта на хомуте кабеля (Рисунок 53).

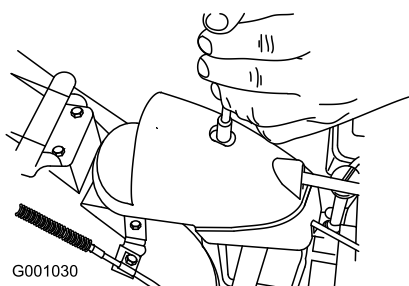

Рисунок 53

1. Кабельный трубопровод 2. Хомут кабеля

3. Захватите кабельный трубопровод и перемещайте его по направлению к передней части машины

до тех пор, пока фиксатор желоба не войдет полностью в зацепление с зубчатой передачей редуктора (Рисунок 53 и Рисунок 54).

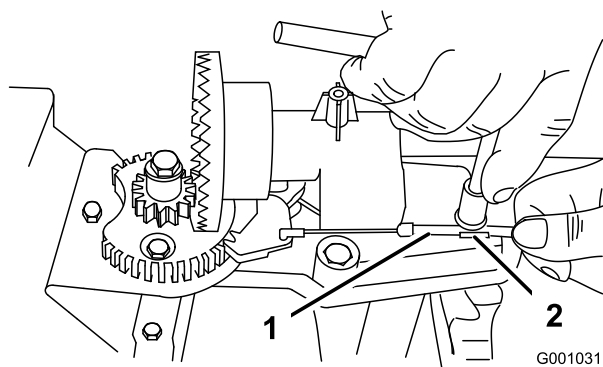

Рисунок 54

1. Фиксатор желоба для выброса снега 2. Шестерня редуктора

Примечание: Фиксатор подпружинен, и под действием пружины стремится войти в зацепление с шестерней редуктора (Рисунок 54).

4. Устраните провисание кабеля, потянув кабельный трубопровод назад.
5. Затяните болт кабельного зажима, проследив за тем, чтобы не повредить пластмассовую часть.
6. Установите и закрепите крышку редуктора.

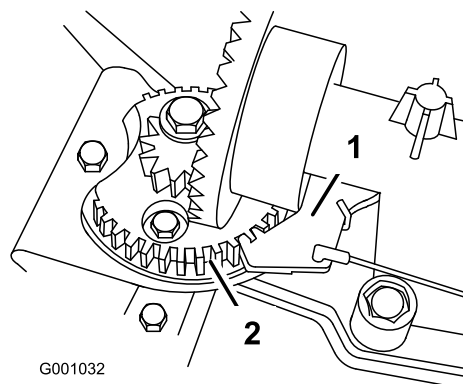
Замена приводных ремней

Если ремень привода шнека/крыльчатки или ремень привода тяги изношен, пропитан маслом или поврежден каким-либо образом, вызовите уполномоченного дилера по техническому обслуживанию для замены ремня.

Замена лампы фары

Используйте галогенную лампу GE 899 мощностью 37 Вт. Не касайтесь лампы руками и не допускайте попадания грязи или влаги на лампу.

1. Снимите соединитель с тыльной части фары (Рисунок 55).



Рисунок 55

2. Поверните цоколь лампы против часовой стрелки до упора (Рисунок 56).

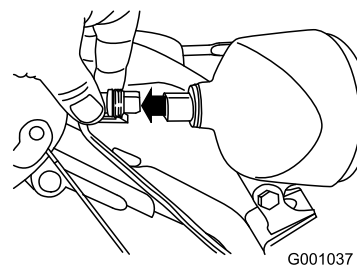
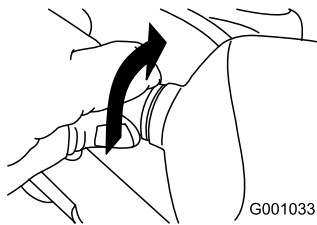

G001033

Рисунок 56

-
3. Выньте лампу прямо с тыльной части фары (Рисунок 57).

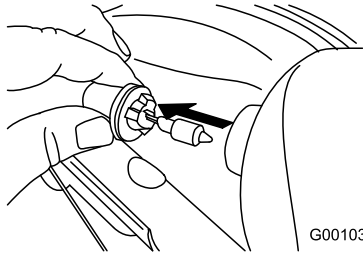

G001034

Рисунок 57

-
4. Вставьте новую лампу в тыльную часть фары (Рисунок 58).

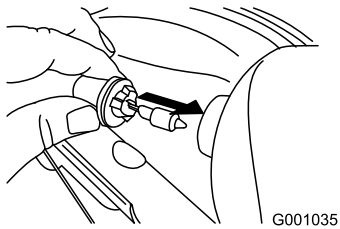

G001035

Рисунок 58

-
5. Поворачивайте цоколь лампы по часовой стрелке до тех пор, пока лампа не будет надежно ввернута (Рисунок 59).

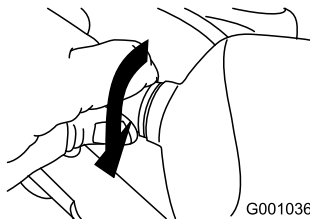

G001036

Рисунок 59

-
6. Вставьте соединитель в тыльную часть фары и надежно закрепите его (Рисунок 60).

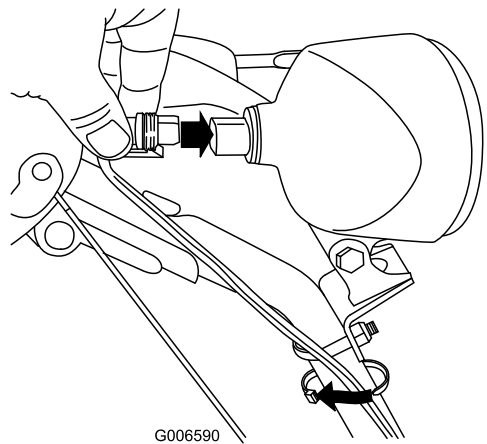

G006590

Рисунок 60

Хранение

⚠ ПРЕДУПРЕЖДЕНИЕ

- Пары бензина взрывоопасны.
- Не храните бензин в течение более 30 дней.
- Не ставьте снегоочиститель на хранение в помещении, где используется открытый огонь.
- Перед установкой на хранение дайте возможность двигателю остыть.

Подготовка снегоочистителя к хранению

1. Перед последней в году заправкой двигателя добавьте в свежее топливо стабилизатор топлива.
Примечание: Запрещается хранить топливо дольше, чем это рекомендовано производителем стабилизатора топлива.
2. Дайте двигателю поработать в течение 10 минут для того, чтобы обработанное топливо могло распространиться по топливной системе.
3. Дайте машине поработать до тех пор, пока в двигателе не кончится топливо.
4. Еще раз запустите двигатель.
5. Дайте двигателю поработать до тех пор, пока он остановится. Если вы больше не можете запустить двигатель, значит, его топливная система достаточно осушена.
6. Остановите двигатель и дайте ему возможность остыть.
7. Выньте ключ зажигания.
8. Произведите тщательную очистку снегоочистителя.
9. Подкрасьте поврежденные поверхности краской, полученной у уполномоченного дилера. Зачистите наждачной бумагой поврежденные участки перед покраской, используя также антикоррозийные средства для защиты металлических частей от коррозии.
10. Подтяните все винты, болты и контргайки с ослабленной затяжкой. Произведите ремонт или замену всех поврежденных частей.
11. Закройте снегоочиститель чехлом и храните его в чистом сухом месте, недоступном для детей.

Расконсервация снегоочистителя после хранения

Выполните операции в объеме ежегодного технического обслуживания, указанные в рекомендуемом графике технического обслуживания.

Поиск и устранение неисправностей

Проблема	Возможная причина	Корректирующие действия
<p>Электрический стартер не вращается (только у моделей с электрическим стартером)</p>	<ol style="list-style-type: none"> 1. Силовой кабель отсоединен от розетки или от снегоочистителя. 2. Силовой кабель изношен, поврежден или имеет следы коррозии. 3. Отсутствует напряжение на розетке электропитания. 	<ol style="list-style-type: none"> 1. Присоедините силовой кабель к розетке и/или снегоочистителю. 2. Замените силовой кабель. 3. Вызовите квалифицированного электрика для подачи напряжения на розетку.
<p>Двигатель не запускается или запускается с трудом</p>	<ol style="list-style-type: none"> 1. Ключ зажигания не вставлен или находится в положении «Stop». 2. Заслонка находится в положении Off (Открыто) и кнопка заливочного насоса не нажата. 3. Топливный отсечной кран не открыт. 4. Дроссель не находится в положении Fast (Быстро). 5. Топливный бак пуст или в топливной системе находится застоявшееся топливо. 6. Провод свечи зажигания ненадежно подсоединен или не подсоединен. 7. Свеча зажигания имеет следы питтинга или грязи; неправильно отрегулирован зазор свечи. 8. Сливной кран топливной системы загрязнен. 9. Уровень масла в картере двигателя или слишком низок или слишком высок. 	<ol style="list-style-type: none"> 1. Вставьте ключ зажигания и поверните его в положение On (Включено). 2. Поставьте заслонку в положение On (Закрыта) и нажмите 3 раза на кнопку заливочного насоса. 3. Откройте топливный отсечной кран. 4. Установите дроссельный кран в положение Fast (Быстро). 5. Слейте топливо и/или залейте в топливный бак свежий бензин (со сроком хранения не более 30 дней). Если проблема не устранена, обратитесь к уполномоченному дилеру по техническому обслуживанию. 6. Подсоедините провод к свече зажигания. 7. Проверьте свечу зажигания и, в случае необходимости, произведите регулировку зазора. Замените свечу зажигания, если на ней имеются следы питтинга, загрязненные участки или трещины. 8. Удалите грязь из сливного крана или замените сливной кран. 9. Добавьте или слейте масло для того, чтобы уровень масла в картере двигателя соответствовал отметке Full (Полный) на щупе.

Проблема	Возможная причина	Корректирующие действия
Двигатель работает неустойчиво	<ol style="list-style-type: none"> 1. Заслонка находится в положении On (Открыто). 2. Топливный отсечной кран открыт не полностью. 3. Топливный бак почти пуст или содержит застоявшееся топливо. 4. Провод свечи зажигания ненадежно присоединен. 5. Свеча зажигания имеет следы питтинга или грязи; неправильно отрегулирован зазор свечи. 6. Уровень масла в картере двигателя или слишком низок или слишком высок. 	<ol style="list-style-type: none"> 1. Переместите заслонку в положение Off (Закрыто). 2. Откройте топливный отсечной кран. 3. Слейте топливо и залейте в топливный бак свежий бензин (со сроком хранения не более 30 дней). Если проблема остается, обращайтесь к уполномоченному дилеру по техническому обслуживанию. 4. Присоедините провод к свече зажигания. 5. Проверьте свечу зажигания и, в случае необходимости, произведите регулировку зазора. Замените свечу зажигания, если на ней имеются следы питтинга, загрязненные участки или трещины. 6. Добавьте или слейте масло для того, чтобы уровень масла в картере двигателя соответствовал отметке Full (Полный) на щупе.
Двигатель работает, однако снегоочиститель выбрасывает снег очень слабо или не выбрасывает совсем	<ol style="list-style-type: none"> 1. При выбросе снега дроссельный кран не установлен в положение Fast (Быстро). 2. Снегоочиститель движется слишком быстро, не успевая убирать снег. 3. Вы пытаетесь убрать слишком много снега за один захват. 4. Вы пытаетесь убирать очень тяжелый или мокрый снег. 5. Желоб для выброса засорен. 6. Натяжка ремня привода шнека/крыльчатки ослабла или ремень сошел со шкива. 7. Ремень привода шнека/крыльчатки изношен или поврежден. 	<ol style="list-style-type: none"> 1. Установите дроссельный кран в положение Fast (Быстро). 2. Переключите снегоочиститель на более низкую передачу. 3. Убирайте меньше снега за один захват. 4. Не перегружайте снегоочиститель слишком тяжелым или мокрым снегом. 5. Произведите чистку желоба для выброса снега. 6. Установите и/или отрегулируйте ремень привода шнека/крыльчатки, используя информацию, помещенную на сайте www.Toro.com, либо направьте снегоочиститель уполномоченному дилеру по техническому обслуживанию. 7. Замените ремень привода шнека/крыльчатки, используя информацию, помещенную на сайте www.Toro.com, либо направьте снегоочиститель уполномоченному дилеру.
Желоб для выброса либо не фиксируется в нужном положении, либо не движется	<ol style="list-style-type: none"> 1. Фиксатор желоба для выброса не отрегулирован должным образом. 	<ol style="list-style-type: none"> 1. Отрегулируйте фиксатор желоба для выброса.
Снегоочиститель недостаточно чисто убирает снег с поверхности	<ol style="list-style-type: none"> 1. Полозья и скребок не отрегулированы должным образом. 2. Давление в шинах не одинаково. 	<ol style="list-style-type: none"> 1. Отрегулируйте полозья и/или скребок. 2. Проверьте и отрегулируйте давление в одной или обеих шинах.

Примечания:

Примечания:

Список международных дистрибьюторов

Дистрибьютор:	Страна:	Телефон:	Дистрибьютор:	Страна:	Телефон:
Atlantis Su ve Sulama Sisstemleri Lt	Турция	90 216 344 86 74	Jean Heybroek b.v.	Нидерланды	31 30 639 4611
Balama Prima Engineering Equip.	Гонконг	852 2155 2163	Maquiver S.A.	Колумбия	57 1 236 4079
B-Ray Corporation	Корея	82 32 551 2076	Maruyama Mfg. Co. Inc.	Япония	81 3 3252 2285
Casco Sales Company	Пуэрто-Рико	787 788 8383	Agrolanc Kft	Венгрия	36 27 539 640
Ceres S.A.	Коста-Рика	506 239 1138	Mountfield a.s.	Чешская Республика	420 255 704 220
CSSC Turf Equipment (pvt) Ltd.	Шри-Ланка	94 11 2746100	Munditol S.A.	Аргентина	54 11 4 821 9999
Cyril Johnston & Co.	Северная Ирландия	44 2890 813 121	Oslinger Turf Equipment SA	Эквадор	593 4 239 6970
Equiver	Мексика	52 55 539 95444	Oy Hako Ground and Garden Ab	Финляндия	358 987 00733
Femco S.A.	Гватемала	502 442 3277	Parkland Products Ltd.	Новая Зеландия	64 3 34 93760
G.Y.K. Company Ltd.	Япония	81 726 325 861	Prochaska & Cie	Австрия	43 1 278 5100
Geomechaniki of Athens	Греция	30 10 935 0054	RT Cohen 2004 Ltd.	Израиль	972 986 17979
Guandong Golden Star	Китай	86 20 876 51338	Riversa	Испания	34 9 52 83 7500
Hako Ground and Garden	Швеция	46 35 10 0000	Sc Svend Carlsen A/S	Дания	45 66 109 200
Hako Ground and Garden	Норвегия	47 22 90 7760	Solvvert S.A.S.	Франция	33 1 30 81 77 00
Hayter Limited (U.K.)	Великобритания	44 1279 723 444	Spypros Stavrinides Limited	Кипр	357 22 434131
Hydroturf Int. Co Dubai	Объединённые Арабские Эмираты	97 14 347 9479	Surge Systems India Limited	Индия	91 1 292299901
Hydroturf Egypt LLC	Египет	202 519 4308	T-Markt Logistics Ltd.	Венгрия	36 26 525 500
Ibea S.P.A.	Италия	39 0331 853611	Toro Australia	Австралия	61 3 9580 7355
Irriamc	Португалия	351 21 238 8260	Toro Europe NV	Бельгия	32 14 562 960
Irrigation Products Int'l Pvt Ltd.	Индия	86 22 83960789			

Уведомление о правилах соблюдения конфиденциальности для Европы

Информация, которую собирает компания Toro Warranty Company (Toro), обеспечивает конфиденциальность ваших данных. Чтобы обработать вашу заявку на гарантийный ремонт и связаться с вами в случае отзыва изделий, мы просим вас предоставить нам некоторую личную информацию – непосредственно в нашу компанию или через вашего местного дилера компании Toro.

Гарантийная система Toro размещена на серверах, находящихся на территории Соединенных Штатов, где закон о соблюдении конфиденциальности может не дать такую же защиту, которая применяется в вашей стране.

ПРЕДОСТАВЛЯЯ НАМ СВОЮ ЛИЧНУЮ ИНФОРМАЦИЮ, ВЫ СОГЛАШАЕТЕСЬ НА ЕЕ ОБРАБОТКУ В СООТВЕТСТВИИ С ОПИСАНИЕМ В НАСТОЯЩЕМ УВЕДОМЛЕНИИ О СОБЛЮДЕНИИ КОНФИДЕНЦИАЛЬНОСТИ.

Способ использования информации компанией Toro

Компания Toro может использовать вашу личную информацию, чтобы обрабатывать гарантийные заявки и связываться с вами в случае отзыва изделия. Компания Toro может предоставлять вашу информацию в свои филиалы, дилерам или другим деловым партнерам в связи с любыми из указанных видов деятельности. Мы не будем использовать личную информацию, предоставленную нам с гарантийными целями, для рекламы, а также не передадим такую информацию никаким посторонним компаниям для ее использования в рекламных целях. Мы оставляем за собой право раскрыть личную информацию, чтобы выполнить требования применимых законов и по запросу соответствующих органов власти, с целью обеспечения правильной работы их систем или для нашей собственной защиты или защиты пользователей.

Хранение вашей личной информации

Мы будем хранить вашу личную информацию, пока она будет нужна нам для осуществления целей, с которыми она была первоначально собрана, для других законных целей (например, соблюдение установленных норм) или в соответствии с требованием применимого закона.

Приверженность компании Toro к обеспечению безопасности вашей личной информации

Мы принимаем все обоснованные меры, чтобы защитить вашу личную информацию. Мы также предпринимаем действия для поддержания точности и актуального состояния личной информации.

Доступ и исправление вашей личной информации

Если вы захотите просмотреть или исправить свою личную информацию, просьба связаться с нами по электронной почте legal@toro.com.

Закон о защите прав потребителей Австралии

Клиенты в Австралии могут найти информацию, относящуюся к Закону о защите прав потребителей Австралии, внутри упаковки или у своего местного дилера компании Toro.



Гарантия компании Toro

Условия гарантии и товары, на которые она распространяется

Компания Toro и ее дочерняя компания Toro Warranty Company в соответствии с договоренностью между ними совместно гарантируют первоначальному покупателю* отремонтировать перечисленные ниже изделия Toro в случае обнаружения дефектов материала или производственных дефектов.

Действуют следующие гарантийные периоды, начиная с даты приобретения:

Товары	Гарантийный период
Моторные самоходные газонокосилки • Литой корпус	5 лет при бытовом использовании ² 45 дней при использовании в коммерческих целях
• Двигатель	Гарантия GTS – 5 лет См. гарантию изготовителя двигателя ¹
• Стальной корпус	2 года при бытовом использовании ² 45 дней при использовании в коммерческих целях
• Двигатель	Гарантия GTS – 2 года См. гарантию изготовителя двигателя ¹
Электрические ручные устройства	Ограниченная гарантия на 2 года
Снегоочистители • Одноступенчатый	2 года при бытовом использовании ² 45 дней при использовании в коммерческих целях
• Двухступенчатый	3 года при бытовом использовании ² 45 дней при использовании в коммерческих целях
• Электрический	2 года при бытовом использовании ²
Все машины, на которых предусмотрено место оператора, указанные ниже • Двигатель	См. гарантию изготовителя двигателя ¹ 1 год только детали
• Принадлежности	1 год
Машины с местом оператора и задним расположением двигателя	2 года при бытовом использовании ²
Садово-огородные трактора	90 дней при использовании в коммерческих целях 2 года при бытовом использовании ² 90 дней при использовании в коммерческих целях
Газонокосилки TimeCutter Z	3 года при бытовом использовании ² 30 дней при использовании в коммерческих целях
Газонокосилки TITAN • Рама	3 года или 240 часов ³ Срок службы (только первоначальные пользователи) ⁴
Газонокосилки TITAN MX • Рама	3 года или 400 часов ³ Срок службы (только первоначальные пользователи) ⁴
Газонокосилки Z Master — серия 2000 • Рама	5 лет или 1200 часов ³ Срок службы (только первоначальные пользователи) ⁴

*Первичный покупатель - лицо, которое первоначально приобрело изделие компании Toro.

¹На некоторые двигатели, используемые в изделиях Toro, гарантию выдает изготовитель двигателя.

²Бытовое использование означает использование изделия на том же участке земли, где стоит ваш дом. Использование в нескольких местах рассматривается как коммерческое использование, и применяется гарантия на коммерческое использование.

³Что наступит раньше.

⁴Гарантия на раму на весь срок службы - если основная рама, состоящая из деталей, сваренных вместе и образующих конструкцию трактора, к которой крепятся прочие узлы, такие как двигатель, треснет или сломается при штатном использовании, она будет отремонтирована или заменена (по усмотрению компании Toro) по гарантии без оплаты деталей и трудозатрат. Гарантия не распространяется на поломку рамы из-за неправильного или небрежного использования и поломку или необходимый ремонт из-за ржавчины или коррозии.

Настоящая гарантия включает стоимость деталей и трудозатраты, но вы должны оплатить транспортные расходы.

Гарантия может быть аннулирована, если счетчик часов работы отсоединен, переделан или имеет признаки несанкционированного вмешательства.

Обязанности владельца

Вы обязаны обслуживать изделие компании Toro с соблюдением процедур технического обслуживания, описанных в *Руководстве оператора*. Такое плановое техническое обслуживание, проводимое как дилером, так и вами лично, осуществляется за ваш счет.

Порядок подачи заявки на гарантийное обслуживание

Если вы считаете, что ваше изделие Toro содержит дефект материала или изготовления, выполните следующую процедуру.

1. Свяжитесь со своим продавцом, чтобы организовать техническое обслуживание изделия. Если по какой-либо причине вам не удастся связаться со своим продавцом, то вы можете обратиться к официальному дистрибьютору компании Toro, чтобы организовать техобслуживание.
2. Привезите изделие и документы, подтверждающие факт покупки (товарный чек), в сервисный центр дилера. Если по какой-либо причине вы не согласны с мнением сотрудников сервисного центра дилера или имеете замечания в связи с оказанной Вам технической помощью, обратитесь к нам по адресу:

Customer Care Department, RLC Division
The Toro Company
8111 Lyndale Avenue South
Bloomington, MN 55420-1196
Менеджер:Техническая поддержка изделий:001-952-887-8248

См. прилагаемый список дистрибьюторов

Случаи нераспространения гарантий

Действие этой прямой гарантии не распространяется на следующее:

- Стоимость регулярного технического обслуживания таких изнашиваемых запчастей, как лопасти, лопасти роторов, лопасти скребков, ремни, топливо, смазочные материалы, замена масла, свечи зажигания, регулировки тросов/рычагов или тормозов
- Любое изделие или часть, которые были переделаны или использовались неправильно и требуют замены или ремонта вследствие аварии или отсутствия надлежащего технического обслуживания
- Ремонты, возникшие в результате использования несвежего топлива (со сроком хранения более одного месяца) или невыполнения должной подготовки изделия перед любым периодом простоя свыше одного месяца
- Двигатель и трансмиссия. На эти изделия распространяются гарантии соответствующих изготовителей с отдельными сроками и условиями

Все ремонты, на которые распространяется действие настоящей гарантии, должны быть выполнены сервис-центром официального дилера компании Toro с использованием запасных частей, утвержденных компанией Toro.

Общие условия

Интересы покупателя находятся под защитой законодательства соответствующей страны. Права, которые имеет покупатель в результате действия этих законов, не ограничиваются настоящей гарантией.