



ООО «ЭНКОР-Инструмент-Воронеж»

БЕТОНОСМЕСИТЕЛИ БМ 126/550 и БМ 142/550 РУКОВОДСТВО ПО ЭКСПЛУАТАЦИИ



ERC

Россия Воронеж ■ www.enkor.ru ■ Артикул 56296, 56297

КОРЕШОК №2

На гарантийный ремонт бетоносмесителя
 модели «.....» Зав. №
 изъят «.....»201.....года
 Ремонт произвел/...../

КОРЕШОК №1

На гарантийный ремонт бетоносмесителя
 модели «.....» Зав. №
 изъят «.....»201.....года
 Ремонт произвел/...../

..... линия отреза

Гарантийный талон

ООО «ЭНКОР - Инструмент - Воронеж»
 Россия, 394006, г. Воронеж, пл. Ленина, 8.

ТАЛОН №2

На гарантийный ремонт бетоносмесителя

модели «.....» зав. №

Продан _____

наименование торго или штамп

Дата «.....» 201.....г _____

подпись продавца

Владелец адрес, телефон

.....

.....

Выполнены работы по устранению дефекта

.....

.....

.....

.....

Дата «.....» 201.....г _____

подпись механика

Владелец _____

личная подпись

Утверждаю _____

руководитель ремонтного предприятия

наименование ремонтного предприятия или его штамп

Дата «.....» 201.....г _____

личная подпись

Место для заметок

.....

.....

.....

.....

.....

Гарантийный талон

ООО «ЭНКОР - Инструмент - Воронеж»
 Россия, 394006, г. Воронеж, пл. Ленина, 8.

ТАЛОН №1

На гарантийный ремонт бетоносмесителя

модели «.....» зав. №

Продан _____

наименование торго или штамп

Дата «.....» 201.....г _____

подпись продавца

Владелец адрес, телефон

.....

.....

Выполнены работы по устранению дефекта

.....

.....

.....

.....

Дата «.....» 201.....г _____

подпись механика

Владелец _____

личная подпись

Утверждаю _____

руководитель ремонтного предприятия

наименование ремонтного предприятия или его штамп

Дата «.....» 201.....г _____

личная подпись

Место для заметок

.....

.....

.....

.....

.....

1. ОБЩИЕ УКАЗАНИЯ

1.1. Бетоносмеситель модели **БМ 126/550** и **БМ 142/550** предназначен для приготовления подвижных бетонных смесей с максимальным размером твердых частиц (щебня, гравия), не превышающим 30 мм, растворов строительных, а также их сухих компонентов.

1.2. Бетоносмеситель является технически сложным товаром бытового назначения и относится к электробытовым машинам, предназначенным для использования исключительно для личных, семейных, домашних и иных нужд, не связанных с осуществлением предпринимательской деятельности.

1.3. Бетоносмеситель рассчитан для работы от однофазной сети переменного тока напряжением 220 В и частотой 50 Гц.

1.4. Бетоносмеситель предназначен для

Таблица 1

Наименования параметра	Значение параметра	
	БМ 126/550	БМ 142/550
Номинальное напряжение питания, В	220±10%	
Частота тока, Гц	50	
Тип электродвигателя	асинхронный	
Номинальная потребляемая мощность двигателя, Вт	550	
Передача	ременная	
Объем барабана, л	125	140
Частота вращения барабана на холостом ходу, об/мин.	29	29
Уровень звука, эквивалентный уровень звука, дБА, не более	80	
Размер упаковки (ДхШхВ), мм	770×690×450	770×690×470
Масса, кг	52	52,5
Артикул	56296	56297

2.2. По электробезопасности бетоносмеситель соответствует II классу защиты от поражения электрическим током.

В связи с постоянным совершенствованием конструкции и технических характеристик бетоносмесителей, ООО «ЭНКОР-Инструмент-Воронеж» оставляет за собой право вносить изменения в конструкцию и комплектацию данного изделия.

3. КОМПЛЕКТНОСТЬ

3.1. В комплект поставки бетоносмесителя входит (Рис. 1):

А. Опора передняя	1 шт.	Ж. Крепеж	1 компл
Б. Электродвигатель в сборе	1 шт.	И. Колесо	2 шт.
В. Барабан (верхняя часть)	1 шт.	К. Опора задняя	1 шт.
Г. Кронштейн	1 шт.	Л. Диск фиксирующий	1 шт.
Д. Барабан (нижняя часть)	1 шт.	М. Штурвал	1 шт.
Е. Лопасть	2 шт.	Н. Рама	1 шт.
		Руководство по эксплуатации	1 экз.
		Упаковка	1 шт.

эксплуатации при температуре не ниже 5 °С.

1.5. Приобретая бетоносмеситель, проверьте его работоспособность и комплектность. Обязательно требуйте от продавца заполнения гарантийного талона бетоносмесителя, дающего право на бесплатное устранение заводских дефектов в период гарантийного срока. В этом документе продавцом указывается дата продажи бетоносмесителя, ставится штамп магазина и разборчивая подпись или штамп продавца.

ВНИМАНИЕ. После продажи бетоносмесителя претензии по комплектности не принимаются.

2. ТЕХНИЧЕСКИЕ ДАННЫЕ

2.1. Основные параметры бетоносмесителя приведены в таблице 1.

работы бетоносмесителя, например: падение оборотов, изменение шума, появление постороннего запаха, дыма, вибрации, стука – прекратите работу и обратитесь в сервисный центр или гарантийную мастерскую.

Гарантийный, а также послегарантийный ремонт, производится оригинальными деталями и узлами только в гарантийных мастерских, уполномоченных ООО «ЭНКОР-Инструмент-Воронеж»

Примечание: Техническое обслуживание бетоносмесителя, проведение регламентных работ, регулировок, указанных в руководстве по эксплуатации, диагностика не относятся к гарантийным обязательствам и оплачиваются согласно действующим расценкам сервисного центра.

11. СВИДЕТЕЛЬСТВО О ПРИЁМКЕ И ПРОДАЖЕ

Бетоносмесители моделей **БМ 126/550** и **БМ 142/550** соответствуют требованиям Технического регламента таможенного союза 010/2011 «О безопасности машин и оборудования», 004/2011 «О безопасности низковольтного оборудования», 020/2011 «Электромагнитная совместимость технических средств» обеспечивающим безопасность жизни, здоровья потребителей и охрану окружающей среды и признаны годными к эксплуатации.

Декларация о соответствии ТС № RU Д-СН.АЯ60.В00384

Срок действия с 30.01.2014 по 30.01.2017.

Уважаемый покупатель!

Дата изготовления вашего инструмента закодирована в серийном номере инструмента.

09	02	00001
----	----	-------

Первые две цифры – год выпуска инструмента, в нашем примере это 2009 год.

Вторые две цифры – месяц года, в котором был изготовлен инструмент. В нашем примере это февраль.

Остальные цифры – заводской порядковый номер инструмента.

Дата изготовления «__» _____ 201 г. Зав. № _____

Дата продажи «__» _____ 201 г. _____
(подпись продавца) (штамп магазина)

С гарантийными обязательствами ознакомлен и согласен:

_____, _____
дата подпись покупателя

Сервисный центр «Корвет»
тел./ факс (473) 261-96-45, 239-24-84,
E-mail: ivannikov@enkor.ru
E-mail: orlova@enkor.ru

Изготовитель:
ШАНХАЙ ДЖОЕ ИМПОРТ ЭНД ЭКСПОРТ
КО., ЛТД.
Китай-Рм 339, № 551 ЛАОШАНУЧУН, ПУ-
ДОНГ, ШАНХАЙ, П.Р.
Импортер:
ООО «ЭНКОР-Инструмент-Воронеж»:
394018, Воронеж, пл. Ленина, 8.
Тел./факс: (473) 239-03-33
E-mail: opt@enkor.ru

9. КРИТЕРИИ ПРЕДЕЛЬНОГО СОСТОЯНИЯ И УТИЛИЗАЦИЯ

9.1. Критерии предельного состояния.

Критерием предельного состояния бетоносмесителя является такое состояние, при котором его дальнейшая эксплуатация недопустима или экономически нецелесообразна:

- трещины в корпусе и сварных швах барабана или его деформация;
- износ лопастей более 1/6 их высоты;
- износ зубьев шестерен по толщине более 50 %;
- износ посадочных отверстий валов, шпоночных пазов.

9.2. Утилизация.

Бетоносмеситель и его комплектующие, вышедшие из строя и не подлежащие ремонту, необходимо сдать на специальные приемные пункты по утилизации. Не выбрасывайте вышедшее из строя оборудование в бытовые отходы!

10. ГАРАНТИЙНЫЕ ОБЯЗАТЕЛЬСТВА

Производитель гарантирует надёжную работу бетоносмесителя при соблюдении условий хранения, правильности сборки и монтажа, соблюдении правил эксплуатации и обслуживания, указанных в руководстве по эксплуатации.

Гарантийный срок – 36 месяцев с даты продажи через розничную торговую сеть. Назначенный срок службы – 5 лет.

Гарантия распространяется только на производственные дефекты, выявленные в процессе эксплуатации бетоносмесителя в период гарантийного срока. В случае нарушения работоспособности бетоносмесителя в течение гарантийного срока, владелец имеет право на его бесплатный ремонт.

В гарантийный ремонт принимается бетоносмеситель при обязательном наличии правильно и полностью оформленного и заполненного гарантийного талона установленного образца на представленный для ремонта бетоносмеситель с штампом торговой организации и подписью покупателя.

В гарантийном ремонте может быть от-

казано:

1. При отсутствии гарантийного талона.
2. При нарушении пломб, наличии следов разборки на корпусе, шлицах винтов, болтов, гаек и прочих следов разборки или попытки разборки.
3. Если неисправность бетоносмесителя стала следствием нарушения условий хранения, попадания внутрь посторонних предметов, жидкостей, нарушения условий эксплуатации (эксплуатация без необходимых насадок и приспособлений, эксплуатация не предназначенными насадками, дополнительными приспособлениями и т. п.).
4. При перегрузке или заклинивании двигателя (одновременный выход из строя ротора и статора, обеих обмоток статора).
5. При механическом повреждении сетевого шнура питания или его вилки, внутренней электропроводки, выключателя, магнитного пускателя, кнопки пуска и термореле.
6. При механическом повреждении корпуса и его деталей.

Гарантия не распространяется на:

- сменные принадлежности (аксессуары и оснастка);
- быстроизнашивающиеся детали, если на них присутствуют следы эксплуатации, например: приводные ремни, сальники, защитные кожухи, резиновые уплотнения и т. п. Замена их в течение гарантийного срока является платной услугой;
- шнуры питания, в случае повреждения изоляции, подлежат обязательной замене без согласия владельца (услуга платная);
- расходные материалы;

Предметом гарантии не является неполная комплектация бетоносмесителя, которая могла быть выявлена при продаже. Претензии от третьих лиц не принимаются.

Бетоносмеситель в ремонт должен сдаваться чистым, в комплекте с принадлежностями.

РЕКОМЕНДАЦИИ ПОТРЕБИТЕЛЮ:

Во всех случаях нарушения нормальной



Рис. 1

3.2. В комплект поставки пакета с крепежом (Ж) входит (Таблица 2):
Таблица 2

Пакет	Крепеж	Кол., шт.
А	Шплинт	4
	Шайба	4
В	Болт М8х70	2
	Шайба Ø8	2
	Шайба гровер Ø8	2
	Гайка М8	2
С	Болт М8х70	2
	Шайба Ø8	2
	Шайба гровер Ø8	2
	Гайка М8	2
D	Болт М8х65	2
	Шайба Ø8	2
	Шайба гровер Ø8	2
	Гайка М8	2
E	Винт М8х20	2
	Шайба Ø8	2
	Шайба гровер Ø8	2
Ж	Гайка М8	2
	Кольцо Ø42	1
	Винт М8х20	2
	Шайба Ø8	2

4. УКАЗАНИЯ ПО ТЕХНИКЕ БЕЗОПАСНОСТИ

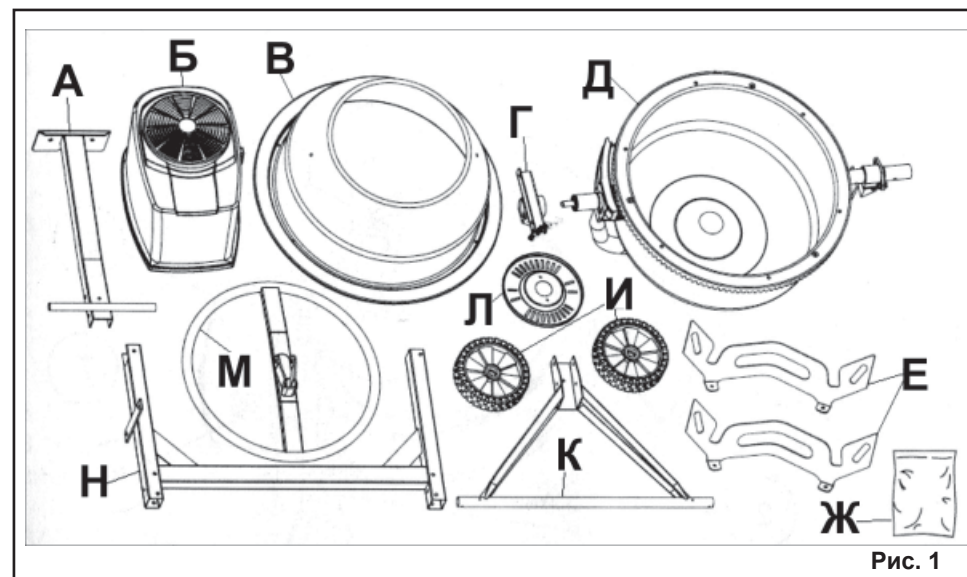
ПРЕДУПРЕЖДЕНИЕ: не подключайте вилку шнура питания бетоносмесителя к розетке электрической сети до тех пор, пока внимательно не ознакомитесь с изложенными в «Руководстве» рекомендациями.

Пакет	Крепеж	Кол., шт.
F	Болт М8х20	6
	Винт М8х20	2
	Шайба Ø8	2
	Шайба гровер Ø8	2
G	Гайка М8	2
	Болт М8х25	2
	Шайба Ø8	2
H	Шайба гровер Ø8	2
	Гайка М8	2
	Болт М10х65	1
	Шайба Ø10	2
	Гайка М10	1
I	Шайба гровер Ø10	1
	Пружина	1
Ж	Гайка М8	4

ЗАПРЕЩАЕТСЯ работать с бетоносмесителем в состоянии алкогольного или наркотического опьянения.

ВНИМАНИЕ! В процессе работы с бетоносмесителем не допускайте нахождения в рабочей зоне детей и посторонних лиц.

4.1. Ознакомьтесь с назначением, прин-

ципом действия, приемами работы и максимальными возможностями вашего бетоносмесителя.

4.2. Запрещается работа с бетоносмесителем в помещениях с относительной влажностью воздуха более 80 %.

ЗАПРЕЩАЕТСЯ эксплуатация бетоносмесителя в условиях воздействия капель и брызг (на открытых площадках во время снегопада или дождя), вблизи воспламеняющихся жидкостей или газов, во взрывоопасных помещениях или помещениях с химически активной средой, разрушающей металлы и изоляцию, а также в условиях чрезмерной запылённости воздуха.

4.3. Не подвергайте бетоносмеситель воздействию резких температурных перепадов, способных вызвать образование конденсата на деталях электродвигателя. Если бетоносмеситель внесен в зимнее время в отапливаемое помещение с улицы, рекомендуется не включать его в течение времени, достаточного для устранения конденсата.

ВНИМАНИЕ! Во время работы с бетоносмесителем избегайте соприкосновения с заземлёнными поверхностями.

4.4. Перед первым включением бетоносмесителя обратите внимание на правильность его сборки и надёжность установки. Все защитные устройства должны находиться на своих местах и в рабочем состоянии.

4.5. Проверьте работоспособность выключателя, наличие и надёжность заземления.

4.6. Используйте бетоносмеситель только по назначению. Не допускается самостоятельное проведение модификаций бетоносмесителя, а также использование бетоносмесителя для работ, не регламентированных данным «Руководством».

4.7. Перед работой включите бетоносмеситель и дайте ему поработать на холостом ходу. В случае обнаружения шумов, не характерных для нормальной работы, или сильной вибрации выключите бетоносмеситель, отсоедините вилку шнура

питания от розетки электрической сети. Не включайте бетоносмеситель до выявления и устранения причин неисправности.

4.8. Диагностика неисправностей и ремонт инструмента должны производиться только в специализированном сервисном центре, уполномоченном ООО «ЭНКОР-Инструмент-Воронеж».

4.9. Соотносите объем приготавливаемой смеси с максимальным объемом бетоносмесителя (см. п. 2 данного «Руководства»), не заполняйте ёмкость более чем на **2/3 объема**.

4.10. Не работайте с неисправным или поврежденным бетоносмесителем.

ВНИМАНИЕ! Не включайте бетоносмеситель с открытой крышкой электродвигателя. Не открывайте крышку электродвигателя на работающем бетоносмесителе.

4.11. Не прикасайтесь (даже рабочим инструментом) к движущимся частям бетоносмесителя. Несоблюдение этого правила может привести к тяжелой травме.

4.12. Оберегайте бетоносмеситель от падений. Не работайте с бетоносмесителем с поврежденным корпусом электродвигателя или выключателем.

4.13. Не допускайте неправильной эксплуатации шнура питания бетоносмесителя. Не тяните за шнур при отсоединении вилки от розетки. Оберегайте шнур от скручивания, заломов, нагревания, попадания масла, воды и повреждения об острые кромки. Не используйте шнур питания бетоносмесителя с повреждённой изоляцией.

4.14. Содержите бетоносмеситель в чистоте и исправном состоянии.

4.15. Перед началом любых работ по техническому обслуживанию бетоносмесителя отключите вилку шнура питания от розетки электросети.

КАТЕГОРИЧЕСКИ ЗАПРЕЩАЕТСЯ использовать бетоносмеситель для перемешивания химикатов и пищевых продуктов.

5. ОСОБЕННОСТИ ЭКСПЛУАТАЦИИ

ёмкость включенного бетоносмесителя небольшое количество гравия (примерно 1 ведро) и залейте водой. Перемешайте в течение 3-5 минут, чтобы удалить остатки раствора. Выгрузите гравий.

7.7. Отключите вилку шнура питания бетоносмесителя от розетки электрической сети питания и обмойте бетоносмеситель водой.

7.8. Храните бетоносмеситель в перевер-

нутом положении ёмкости (Рис. 11) или в разобранном виде в сухом, защищенном от прямых солнечных лучей месте, в заводской упаковке.

7.9. Для транспортировки бетоносмесителя на дальние расстояния используйте заводскую или иную упаковку, исключающую повреждение бетоносмесителя и его компонентов в процессе транспортировки.

8. ВОЗМОЖНЫЕ НЕИСПРАВНОСТИ И МЕТОДЫ ИХ УСТРАНЕНИЯ

Неисправность	Вероятная причина	Действия по устранению
При вращении ёмкости на холостом ходу, ощущаются удары ведущей шестерни о перфорированный венец.	Деформирован торец нижней ёмкости.	Отрихтуйте посадочный торец нижней ёмкости, предварительно сняв верхнюю ёмкость. Сборку производите в соответствии с требованиями монтажа настоящего «Руководства».
Не вращается вал привода.	1. Изношен ремень.	1. Замените ремень на новый
	2. Поломаны большой и/или малый шкив.	2. Замените изношенные шкивы на новые.
	3. Заклинил подшипник на валу привода.	3. Замените заклинивший подшипник на новый.
Изношен (стерся) ремень		Замените изношенный ремень на новый. Впредь загрузку ёмкости бетоносмесителя материалом производите только при включенном электродвигателе (вращающейся ёмкости).
Туго, со скрипом вращается ёмкость (скрип в районе фланцев).	1. Нарушена герметичность фланцев, влага из ёмкости попала между фланцами.	Смажьте ось ёмкости нижней с нижней стороны, перевернув ёмкость вверх дном
	2. Заклинил подшипник на центральной оси.	Обратитесь в сервисный центр.
Не фиксируется ёмкость в выбранном положении.	1. Изогнут диск фиксатора.	1. Отрихтуйте диск фиксатора.
	2. Слабое натяжение пружины. Поворотное колесо не прижимается к диску фиксатора.	2. Отрегулируйте преднатяжение пружины поворотного колеса.
Электродвигатель не запускается.	Неисправен электродвигатель.	Обратитесь в сервисный центр.

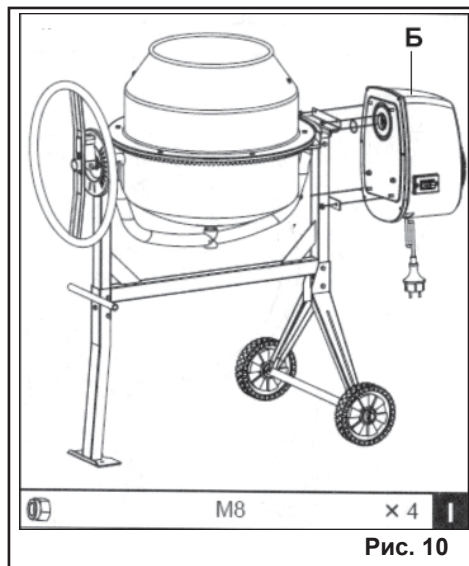

7. ПОРЯДОК РАБОТЫ С БЕТОНОСМЕСИТЕЛЕМ

7.1. Установите бетоносмеситель на горизонтальную поверхность, предварительно обеспечив безопасные условия работы согласно разделу 4 данного «Руководства».

7.2. Выставьте барабан бетоносмесителя на выбранный угол фиксирующего диска. Для этого, преодолевая усилие пружины, оттяните верхнюю часть штурвала на себя и поверните барабан повернув штурвал на необходимый угол. **Следует обратить внимание, что угол, наиболее близкий к горизонтали по положению фиксирующего диска, обеспечит хорошую размешиваемость, но уменьшит объем готового замеса бетона.**

7.3. Подключите вилку шнура питания к розетке электрической сети и включите бетоносмеситель, нажав зеленую кнопку магнитного пускателя.

7.4. Загрузите компоненты смеси в нужных пропорциях во вращающуюся ёмкость бетоносмесителя. Затем, в момент

Таблица 3

Цемент (50 кг)	Песок	Гравий	Вода
Бетон	60 л	110 л	25 л
Раствор строительный	110 л	—	25 л

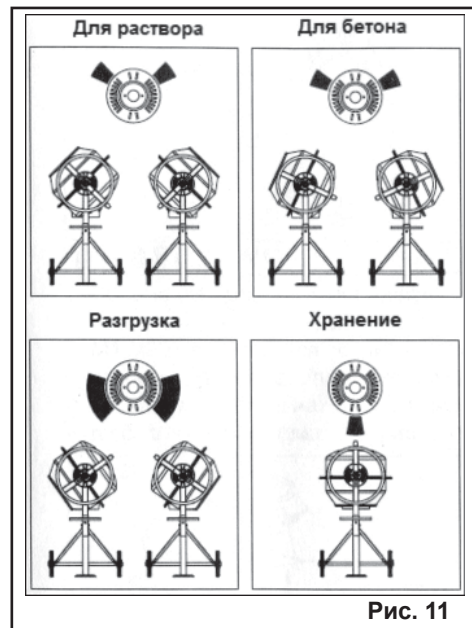

перемешивания сухой смеси, долейте воду до нужной консистенции. Для предотвращения перегрузки бетоносмесителя и, как следствие, выхода его из строя не заполняйте ёмкость при приготовлении раствора более чем на 2/3 объема, а при приготовлении бетона - не более чем на 1/2 объема.

Внимание! Для предотвращения поломки привода бетоносмесителя производите загрузку ёмкости **только при включенном электродвигателе.**

В таблице 3 даны примерные пропорции компонентов бетонной и строительной смесей. Пропорции рассчитаны на стандартный мешок цемента (50 кг) и носят информативный характер.

7.5. После перемешивания в течение 5-7 минут выгрузите готовую смесь путем опрокидывания ёмкости.

7.6. Для исключения застывания смеси и, как следствие, поломки бетоносмесителя, по окончании работы засыпьте в

5.1. Требования к шнуру электропитания.

5.1.1. Запрещается переделывать вилку шнура питания бетоносмесителя, если она не соответствует размеру вашей розетки. Квалифицированный электрик должен установить соответствующую розетку.

5.1.2. Не удлинняйте шнур питания бетоносмесителя. Используйте удлинители.

5.1.3. При повреждении шнура питания его необходимо немедленно заменить в уполномоченном сервисном центре (услуга платная).

5.2. Особенности эксплуатации.

ВНИМАНИЕ! Для исключения опасности повреждения двигателя регулярно очищайте корпус электродвигателя и вентиляционные каналы корпуса от строительного мусора и пыли. Таким образом обеспечивается беспрепятственное охлаждение двигателя. **Не допускайте попадания внутрь корпуса электродвигателя посторонних предметов и жидкостей.**

5.2.1. Если двигатель бетоносмесителя не запускается или внезапно останавливается при работе, сразу же отключите бетоносмеситель. Отсоедините вилку шнура питания бетоносмесителя от розетки электрической сети. Проверьте состояние электрической сети. Если сеть исправна, включите бетоносмеситель ещё раз. Если двигатель бетоносмесителя не работает, обратитесь в уполномоченный сервисный центр.

5.2.2. Колебания напряжения сети в пределах $\pm 10\%$ относительно номинального значения не влияют на нормальную работу бетоносмесителя. Однако, при тяжёлой нагрузке необходимо, чтобы на двигатель подавалось напряжение 220 В.

5.2.3. При выполнении работ, регламентированных данным «Руководством», не допускайте перегруза ёмкости, вызывающего существенное падение оборотов электродвигателя. Невыполнение этого требования способно привести к перегрузке и выходу из строя электродвигателя бетоносмесителя.

5.2.4. Большинство проблем с двигателем вызвано ослаблением или плохими контактами в разъёмах, перегрузкой, пониженным напряжением (возможно, вследствие недостаточного сечения подводящих проводов).

5.2.5. При большой длине и малом поперечном сечении подводящих проводов на них происходит дополнительное падение напряжения, которое приводит к проблемам с двигателем. Поэтому для нормального функционирования инструмента необходимо достаточное поперечное сечение подводящих проводов. Рекомендованное поперечное сечение медного провода 1 мм² при общей длине не более 15 метров. При этом, не имеет значения, осуществляется подвод электроэнергии к бетоносмесителю через стационарные подводящие провода, через удлинительный кабель или через комбинацию стационарных и удлинительных кабелей.

Внимание: Категорически запрещается производить любую модернизацию токоподводящих элементов и фиксировать кнопку пуска или выключателя посторонними предметами во включенном положении двигателя.

6. СБОРКА И РЕГУЛИРОВКА БЕТОНОСМЕСИТЕЛЯ* (Рис. 1-10).

*обозначение деталей и узлов соответствует обозначению в разделе 3 «Руководства».

Внимание! Сборку бетоносмесителя рекомендуется производить вдвоем с помощником.

6.1. Из пакета **A** извлеките четыре шайбы и шплинта. Установите во внутренние отверстия осей колес на задней опоре (К) шплинты и загните их для фиксации. Затем установите внутренние шайбы, колеса (И), внешние шайбы и зафиксируйте их шплинтом, вставив их в наружные отверстия оси. (Рис. 2)

6.2. Из пакета **B** извлеките крепёж, смонтируйте на раме (Н) переднюю опору (А), чтобы получилась конструкция как на рисунке 3.

6.3. Из пакета **C** извлеките крепёж, соеди-

ните раму в сборе с задней опорой (К), чтобы получилась конструкция как показано на рисунке 4. Проверьте и протяните все резьбовые соединения.

6.4. Установите кронштейн (Г) на ступи-



Рис. 2



Рис. 3

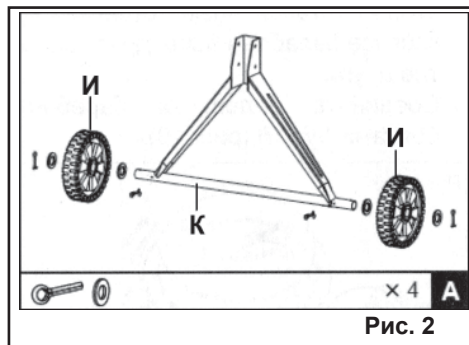

Рис. 4

цу скобы и зафиксируйте его стопорным кольцом как показано на Рис. 5. С помощью установите нижнюю часть барабана (Д) со скобой в сборе на боковые опоры рамы (Н). Крепеж извлеките из пакета D.

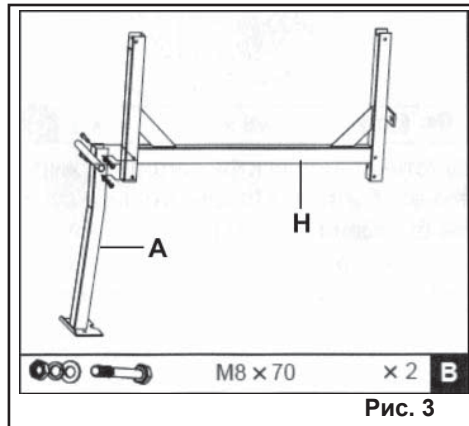
6.5. Используя крепеж из пакета E установите смесительные лопасти (Е) внутри нижней части барабана (Д), как показано на Рис. 6. Винты установите с наружной стороны барабана (Д), уплотнительная прокладка устанавливается между барабаном (Д) и лопастью (Е).

6.6. Установите на нижнюю часть барабана (Д) верхнюю часть барабана (В)

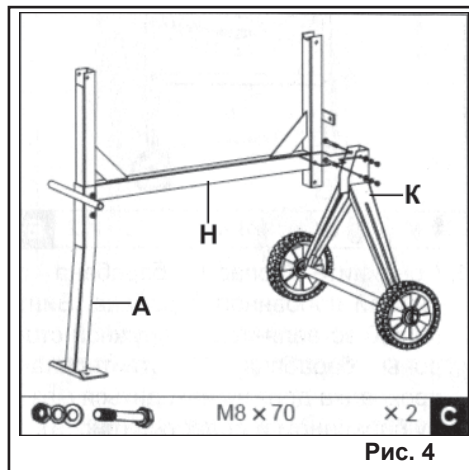
Совместите установочные стрелки верхней части барабана с нижней, как показано на Рис. 7. Соедините обе части барабана, используя винты из пакета F.



Рис. 5



Рис. 6

Закрепите смесительные лопасти (Е) на верхней части барабана (В). Винт установите с наружной стороны барабана,

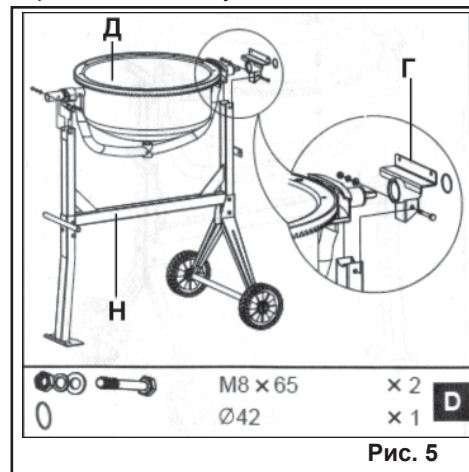

Рис. 7

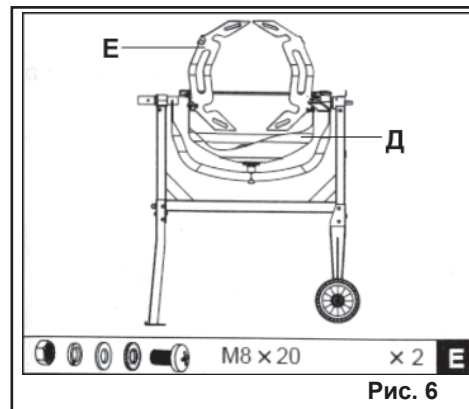

Рис. 8

уплотнительная прокладка должна находиться между барабаном и лопастью.

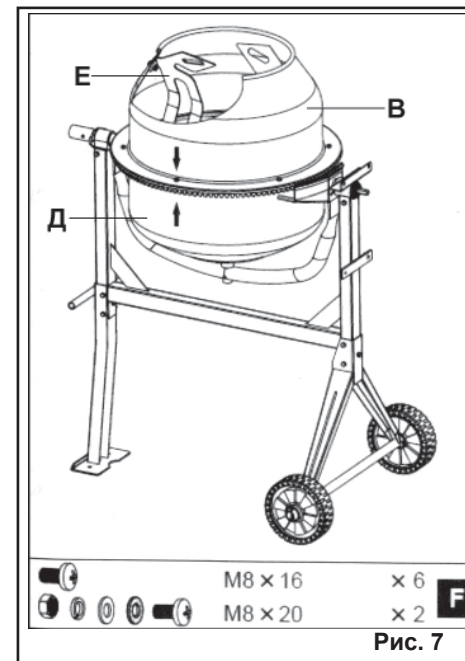
6.7. Используя крепеж из пакета G, установите фиксирующий диск (Л) на ступицу скобы как показано на Рис.8.

6.8. Установите штурвал (М) на ступицу скобы, как показано на Рис. 9. Установите пружину и закрепите штурвал (М) на ступице используя комплект крепежа из пакета H.

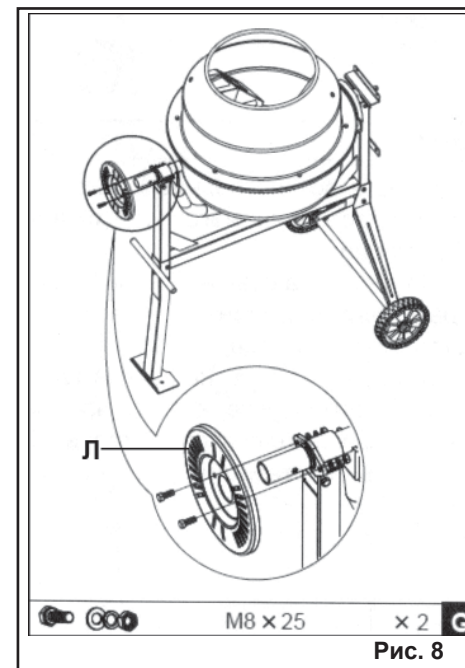
6.9. Установите корпус электродвигателя на вал привода и закрепите его гайками из пакета I.

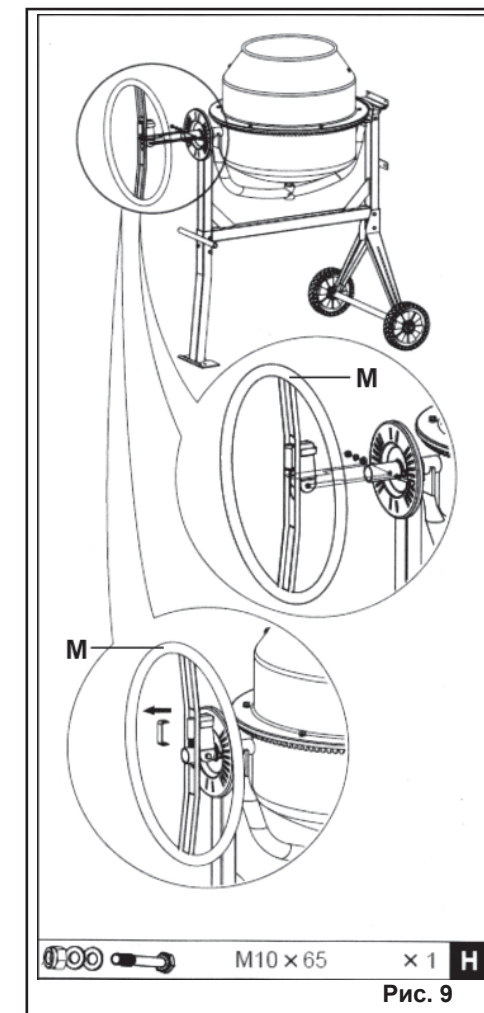

Рис. 9